

# DIE NEUESTEN NACHRICHTEN BBT

## Your aircooled VW supplier

### VORWORT

Lieber Leser,

während ich diese Wörter schreibe, habe ich wie jedes Jahr die Lust alles was passiert ist zu evaluieren, für alles was kommen geht ein Bisschen zu berechnen und in die richtige Bahnen zu lenken. Im sächlichen Ausdruck sprechen wir von pre –und Nachberechnungen, was machte 2002 so speziell eben zu verweilen was 2003 uns bringen wird ? Zuerst ist es genau 1 Jahr zurück dass für uns Europäer unser Einheitswährung E u r o eingeführt worden ist. Wie Schauen wir dieser Evaluation ein Jahr später...



Belgier seiend hatten wir natürlich in einem Mal 40 Male weniger Geld, nach Italien und Spanien den grössten "Sprung", aber eben in Deutschland und in den Niederlanden war es immer noch mehr dan die

Hälfte! Das Kaufverhalten der Konsumenten hat sich also viel geändert, viele Leute haben richtig Probleme mit dem Budget, und manche kleine Verkäufe (z.B. Tauschmessen) probieren es durch Preiserhöhungen zu kompensieren... nach einer gründlichen Evaluation bei BBT können wir gerecht sagen dass es bei uns mehr Preissenkungen wie Preiserhöhungen gibt und dass wir also gut beschäftigt sind und probieren wir den VW Markt stabil zu halten.

Man kann natürlich alles immer negativ besehen, aber der Euro hat trotzdem auch schrecklich viele Vorteile, wenn unsere F a h r e r europäischen Lieferungsrouden abreisen, nehmen sie nur einer Währung mit ! Alle Preislisten werden in allen Länder in derselben Währung geschaut und jedermann weiss, welche Euro Nationalität auch,

welcher Wert gehört bei einem Preis. Während ich dies schreibe wird es eben schöner, denn der Wert des Dollars und des Euros ist fast gleich, was alles noch einfacher macht und uns selbstverständlich die Frage stellen lässt wie einfach die Welt richtig sein kann.

Wenn sie mich die Frage stellen, sind wir in Europa gut beschäftigt viele Sachen für viele Menschen zu vereinfachen, 10 extra Glieder und noch ein paar extra Kandidat Mitglieder... den Politikern Meinung nach ist es einen 'historischen' Meilenstein in der europäischen Geschichte, wenn wir zurückblicken ist es allerdings schon sehr vor langer Zeit, ob Europe früher so gross gewesen ist, da waren natürlich sehr grosse Reiche sowie unter dem Kaiser Karel V oder den Römer, aber mit diesem Unterschied dass diese Imperien durch einigen Herrschern mit Krieg erobert wurden, während jetzt genau das Entgegengesetzte geschieht, mit Mitsprache und Dialog, denn ist das Statement 'historischer Meilenstein' sicher geeignet und vielleicht ein Bisschen leicht ausgedrückt ! Denn auch hier kann man die Tatsachen von zwei Seiten sehen, einerseits kennen wir alle den Negativen 'Debtalk', aber was sind denn die Vorteile ? Das wir einen Konsumentenmarkt haben von ungefähr 550 Million Menschen, es könnten in unserer

Union Arbeitsregionen sein, Distributionregionen, Landbauregionen, Hi Tech Regionen, aber auch Regionen für Entspannung, mehr Platz für das Kulturell Erbe, Entspannung & einfach und schnell reisen, verschiedene Kulturen die eine Bereichung für unsere Kultur sind, aber für bestimmte Menschen wird es dann auch Menschenrechte, Mitsprache, Ehrlichkeit, Offenherzigkeit geben ... Für die ganze Union wird es eine unglaubliche neue Herausforderung sein, etwas was niemals früher vorgeführt werde, aber wo wir Europäer sehr gut in sind, sicher die letzte 50 Jahr, denn wir haben es niemals so gut in der ganzen Geschichte gehat. Und wir können genau daran kupplen dass die VW Käefer und Busse diesen Superfortschritt der letzten 50 Jahre auch ermöglicht haben. Wir sind also sehr Stolz dass wir diese Pfeiler der VW Industrie im Stand erhalten können...

Wir wünschen Ihnen ein glückliches 2003, in guter Gesundheit, voll guter Mut, mit Offenherzigkeit und Duldsamkeit und eine breite Sehweise, um doch einmal vorbei den negativen Pessimisten zu gucken nach dem grossartigen 'Positiv' dass dahinter liegt!

Bob.com

In dieser Nummer	
Vorwort	p 1
Mehr europäische Runden	p 2
Last Minute new Products!	p 2
Retours update	p 2
Nachrichten von dem Maschinegeschäft	p 2
Spezielle Garantie Information für Dynamos	p 4
Mehr website	p 4
Das BBT Personal!	p 5
Das neue Auto Lager wird offiziell im Betrieb gestellt !	p 5
Neue Produkte	p 6
Weber update	p 9
Nicht langer auf Lager	p 9
Änderungen Preisliste	p 9

## MEHR EUROPÄISCHE RUNDEN

Seit den 1. Januar kommen er noch mehr Lieferungstouren durch Europa mit eigenem BBT Transport, frequenter nach Italien und Österreich, grössere Regionen von Deutschland, mehr Frankreich. Diese Regionen werden

besser und sicherer beliefert. Feedback, Anträge und Vorschläge sind immer willkommen bei Gunter oder Bob, dank Ihren Reaktionen können wir immer die Sachen verbessern.

## LAST MINUTE NEW PRODUCTS!

BBT ist zu Recht stolz dass sie den exklusiven europäischen Verteiler geworden sind für den 5-Lugs Satz Bremsscheibe von AC Industries, diese aus einem Stück gegossen Scheiben sind von ausgezeichneter Qualität aus Gusseisen

für einen netto Preis. Wir erwarten die ersten Sets in Februar und werden in die nächsten Nachrichten die kompletten Spezifikationen mitteilen, einige Fotos können wir Ihnen doch nicht enthalten.

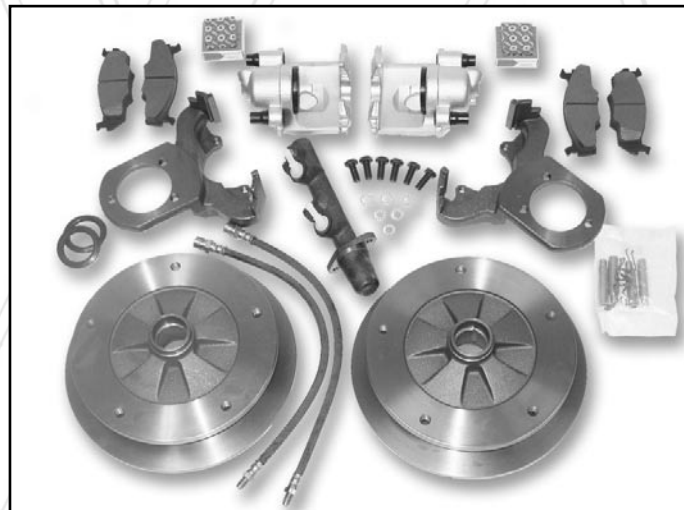
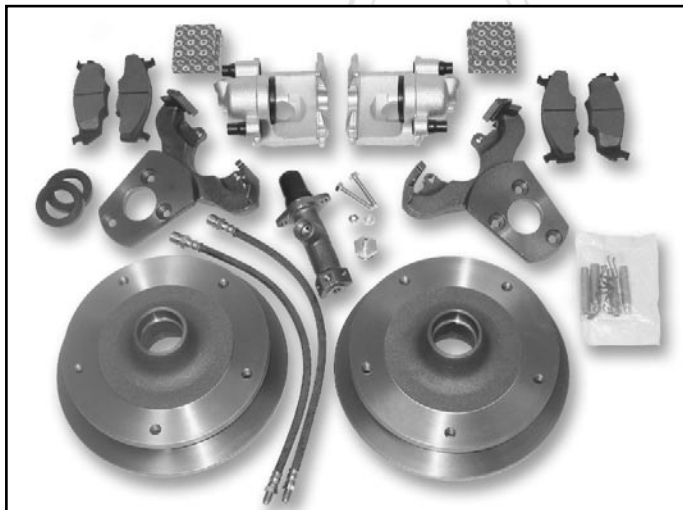

## RETOURS UPDATE!

Nachdem Einführung der Retourscheinen mit den Returnnummern voriges Jahr und ein update vor einigen Monaten, wird BBT seine Retourpolitik seit den 1. Januar strikt anwenden, das Vorteil für den Kunde ist dass die Rücksendungen schneller behandelt werden und einfacher

zu trassieren sind, ohne Nummer waren die Sachen manchmal in Verwirrung. Für die exakten Prozeduren, Vorschläge und/oder Information sollten Sie wie immer bei Gunter oder Frank sein. Haben Sie noch keine Retourscheinen? Sie können sie immer bei Ann fragen...

### Das Drehbuch für Rücksendungen

#### Wie werden die Rücksendungen angefordert?

Der Kunde faxt seines Retourblatt jedesmal mit nur einem Produkt Kode nach BBT ( geben Sie acht es könnte ein Anzahl sein)

BBT gibt seine Zustimmung + Rückgabenummer und faxt diese nach dem Kunden zurück.

Achtung : das Retourblatt sollt immer völlig ausgefüllt sein, sowie die Rechnungsnummer und Datum des Ankaufs. Das wichtigste ist jedoch den deutlich umschrieben Grund der Rücksendung!

Der Fahrer bekommt immer eine Kopie der Rücksendungen der Kunden auf der Tour und er darf nur Rücksendungen akzeptieren wofür er Kopien hat. Rückgabenummern werden auch auf dem Tourblatt erwähnt. Der Fahrer achtet immer auf dass die empfangenen Rücksendungen mit den Rückgabenummern bei jedem Kunden versehen werden.

Bearbeitungen brauchen keine Rückgabenummer, Tausch Motore dagegen wohl.

Rücksendungen erfordern einen deutlichen Grund um zurückgesandt zu werden können, nur das Wort "kaputt" gilt nicht, man sollt immer das Problem erwähnen. Bei z.B. Dynamos sollt er erwähnt werden ob sie ab den Anfang kaputt waren, oder nachher zerbrochen sind und das BoschTest Resultat sollt immer mit der Dynamo mitkommen.

Auch sollt der Kunde erweisen auf diesen speziellen Fall dass der Regler gleichzeitig ersetzt wurde.

## NACHRICHTEN VON DEM MASCHINEGESCHÄFT

Zu unserem Bedauern sollten wir viele Preissteigerungen von Motoren und Bearbeitungen melden, da unserer Partner MRBT so entschieden hat. Bitte nehmen Sie die

ganze Preisliste mal durch bevor Bearbeitungen zu ordern. Alle geordneten Motoren und Bearbeitungen von bevor den 31. Dezember werden an den alten Preisen ausgeführt.

Preisliste MRBT		
Bearbeitungen	Grosshandelpreis BBT	Endeverbraucherpreis BBT
<b>MOTORGEHÄUSE</b>		
Typ 1 Motorgehäuse nachspindeln,inklusive planen,Vorreinigung,Nachreinigung usw.	65.00 (55.00 / 10 )	75.00
Typ 4 Motorgehäuse nachspindeln, inklusive planen, Vorreinigung, Nachreinigung usw.	75.00 (65.00 / 10 )	85.00
Hauptlagerweite am Schwungrad in Toleranz bringen	12.50	15.00
Extra Vorreinigung und Nachreinigung /Bearbeitung	15.00	20.00
Aufbohren inklusiv planen	49.50	59.50
Nur planen (auf Verlangen)	22.50	27.50
Motorgehäuse planen, Nockenwelle Linie uns.(exkl.nachspindeln)	95.00	105.00
Nockenwelle Linie nachspindeln	65.00	75.00
Passtift plazieren	2.50	5.00
Motorgehäuse aufmessen (sowohl Typ 1 als Typ 4)	14.50	19.50
Drehstangen entfernen	10.00	12.50
Langhub Kurbelwelle bearbeiten	200.00	250.00
Motorgehäuse anpassen für Wellendichtung	27.50	32.50
Wellendichtung dafür	7.50	10.00
Riemenscheiben abdrehen + Ringe aufstellen	30.00	35.00
full flow (BBT liefert #1860 Anschlusssteil dafür )	20.00	25.00
<b>KURBELWELLE</b>		
Schleifen Typ 1 Kurbelwelle + polieren	75.00 (65.00 / 10 )	87.50
Schleifen Typ 4 Kurbelwelle + polieren	85.00	99.00
polieren	15.00	19.50
Ausbalancieren von Kurbelwelle und Schwungrad	75.00	85.00
Ausbalancieren von Kurbelwellesatz(mit Druckplatte, ohne Pleuelstangen)	125.00	150.00
Passtifte bohren in Kurbelwelle	14.50	19.50
Vorreinigung	7.50	10.00
<b>PLEUELSTANGEN</b>		
Überholung Satz Typ 1 exkl.Büchse (BBT liefert sie dabei)	60.00	69.50
Überholung Satz Typ ` exkl.Büchse (BBT liefert sie dabei)	75.00	85.00
Unterteil Pleuelstange hinten erleichtern für Langhub Kurbelwelle	40.00	50.00
Unterteil Pleuelstange erleichtern für Langhub Kurbelwelle + Bolzen versetzen (mehr nach vorne)	159.50	175.00
Pleuelstangen in Gleichgewicht + in Gewicht bringen	40.00	50.00
Vorreinigung/Satz	7.50	10.00
<b>STÖSSEL</b>		
Schleifen Typ 1 Stössel Satz	12.50	15.00
Schleifen Typ 4 Stössel Satz	20.00	25.00
Vorreinigung/Satz	1.00	1.50
<b>SCHWUNGRAD</b>		
Schleifen Schwungrad + polieren	20.00	25.00
Passtifte bohren in Schwungrad	15.00	20.00
Vorreinigung	3.00	4.00
<b>ZYLINDERKÖPFE</b>		
Zylinderköpfe ausschleifen/Paar(inkl.planen)	49.50	59.50
Zylinderköpfe nur planen/Paar	39.50	49.50
Kühlrillen planen/Paar	17.50	22.50
Verhältnis berechnen/Paar	10.00	12.50
Mehr denn 1,55mm ausdrehen/Paar	49.50	59.50
vollmachen das Stück(mit Ventile/Federn, Teller und Ventilkegelstück)	3.00	5.00
Vorreinigung/Paar	10.00	12.50
<b>BEARBEITUNG GETRENNT</b>		
Montage Eintauschmotor inkl.benötigte Bearbeitungen(ohne Stücke)	599.00	650.00
Extra aufbohren Motorgehäuse und Zylinderköpfe	90.00	100.00

Extra mit gebrauchte Zylinderköpfe (BBT liefert nur die Ventile)	125.00	145.00
Schwungrad BBT (z.B. #1570 & #1571)	NVT	NVT
nicht nachgespindeld (von einem alten Gehäuse)	NVT	NVT
nicht nachgespindeld (von einem neuen Gehäuse)	NVT	NVT
<b>TAUSCHPREISE</b>		
Rezyklierungskosten für Motor und Öl (nicht abgelassen durch Kunde)	15.00	20.00
Wert Eintauschmotor kleine Kanäle und 1200cc (exkl. Schwungrad)	100.00	125.00
Wert Eintauschmotor grosse Kanäle (exkl. Schwungrad)	125.00	150.00
Schwungrad 200mm/215mm	35.00	35.00
Schwungrad 180mm	0.00	0.00
Tausch Eintauschmotor wenn wir ein neues Gehäuse gebrauchen	NVT	NVT
<b>LISTE EINZELTEILE</b>		
Motorgehäuse kleine Kanäle	75.00	100.00
Motorgehäuse grosse Kanäle	100.00	125.00
Kurbelwelle kleine Kanäle 1200cc	20.00	30.00
Kurbelwelle kleine Kanäle 13/1600cc	35.00	50.00
Kurbelwelle grosse Kanäle 13/1600cc	35.00	50.00
Pleuelstangen das Stück	10.00	12.50
Stössel das Stück	1.00	1.25
Kiphebel das Stück	7.50	10.00
Stossstangen das Stück	1.00	1.25
Zylinderköpfe das Stück (nur als diese fehlen oder zerrisst sind!)	12.50	12.50
<b>DIVERSE</b>		
Schenkel revisieren	95.00	99.00
Motor aufbauen	300.00	350.00
Karburatoren umbauen	40.00	50.00
Arbeitsstunde	37.50	37.50
Maschinenstunde	55.00	55.00
Reinigung/Stunde	60.00	60.00
Schwungrad erleichtern auf Verlangen	45.00	50.00
Schwungradkrans versetzen von eigenem Schwungrad	60.00	70.00
Büchse für Stössel in Motorgehäuse Typ 1	200.00	225.00
Ölpumpendeckel planen	8.00	10.00

## SPEZIELLE GARANTIE INFORMATION FÜR DYNAMOS

Nach verschiedene Konflikte und Diskussionen mit Kunden und Lieferanten werden wir in der Zukunft keine Garantien mehr geben können für dynamos die kaputt sein und wo nicht erwiesen worden kann dass der Regler gleichzeitig ersetzt worden ist. In der Praxis läuft es hinaus dass wir einen Bosch Testbeweis und/oder Kaufbeweis (oder Kopie) des Ankaufs von einem Regler sehen wollen... für den Grosshandel gilt denn auch die Rechnung nach dem Endverbraucher... eben wenn sie von einem anderen Lieferant oder Geschäft kommt. Aus diesem Grunde testen

wir alle Dynamos beim Ankauf auf der originalen Bosch Appartur nach Fabrikdaten. Dies ist zusätzlich auf den Fabriktests, somit sind wir sicher dass sie alle gut sind bei der Lieferung, zufolge unserem Bosch Testzentrum zerbrechen viele Dynamos weil der Regler schlecht funktioniert. Bei dem Garantierantrag soll die Bosch Testkarte die auch in der Döse ist, nach BBT zurückgesandt werden. Leider können wir keine Ausnahmen gestatten weil unsere Lieferanten und Testzentrum auch keine Garantie geben können, wenn es nicht ihren Fehler ist.

## MEHR WEBSITE

Die letzten Monate wurde viel gearbeitet an der Database um unseren allbekanntesten BBT Katalog online zu bringen, bevor wir haben dies gemacht wir haben deutlich die Seite unserer Verteiler gewählt und kommt der Katalog nur informativ online. Eine richtige E-Handel oder online

Geschäft wird es nicht sein, aber der Katalog wie Sie ihn kennen, einfach und schnell anforderlich per Sektion oder per Produkt. Das Vorteil ist natürlich dass wir sehr schnell reagieren können auf Fehler usw. und dass der Cyber Infor Katalog immer up to date sein wird...

[www.BBT4VW.com](http://www.BBT4VW.com)

## DAS BBT PERSONAL!

Das vorbeie Jahr haben mehr dan 7 neue Mitarbeiter das BBT Team verfügt, manche vertraten älte Kollegen die uns verlassen haben, andere kamen extra. Hierunter

geben wir Ihnen gerne eine Liste unseres Teams, also können Sie die richtige Menschen auf dem richtigen Platz zurückfinden.

Allgemeine Leitung	Bob	Bob@bbt4vw.com
Verkaufsabteilung		
Sales manager	Gunter	Gunter@bbt4vw.com
Sales Assistant Grosshandel	Frank	Frank@bbt4vw.com
Sales Assistant Detailhandel	Filip	Filip@bbt4vw.com
Fahrer und Lager	Dave, Nico, Carlo, Gonzo und Marcel	
Ankaufabteilung		
Purchasemanager	Alain	Alain@bbt4vw.com
Güter ein	Luc	Luc@bbt4vw.com
Güter ein Assistent	Jason	
Buchhaltung		
Senior Accountant	Arlette	Arlette@bbt4vw.com
Accountant Assistant	Ingrid	Ingrid@bbt4vw.com
Accountant assistant	Ann	Ann@bbt4vw.com
Graphische und IT Abteilung		
Webmaster und allgemeiner Gestalter	Ruben	Ruben@bbt4vw.com
Werkstatt		
Body	Edwin	
Mechanik	Sven	

## DAS NEUE AUTO LAGER WIRD OFFIZIELL IM BETRIEB GESTELLT!

Das vorbeie Jahr ist dieses und jenes geändert auf dem Gebiet unseres Autoverkaufs, vorerst wurde die Vorstellung der Autos auf unserem Website sehr ausgedehnt, und denn wurde das neue Lager errichtet, für die Schönheite die in unserem Cyberausstellungsraum zum Kauf stehen, ein richtige Unterkunft zu bieten. Das neue Lager ist neben unseren Hauptbau und erleichtert uns um interessierten

Menschen die Autos ihrer Träume zu zeigen. Vorläufig bleibt das Lager nur zugänglich auf Absprache, aber einige freien Besuchstage werden vorbereitet under werden auf unserem Website und in userem Geschäft angekündigt. Um Ihnen einen Vorgeschmack zu geben publizieren wir schon einige Fotos...



## NEUE PRODUKTE

### # 0235 Einsteigstufe für Typ 2-67

Diese Einsteigstufe ist ein sehr schönes Zubehör für Ihren Bus bis 1967. Sie ist montiert in die Wagenheberstütze an der Seite des Busses wo die Türen sind. Es besteht aus einer Stufe aus Edelstahl und die Montagestücke sind aus Aluminium hergestellt ! Verkauft pro Stück.  
Stock erwartet Ende Januar.

### # 0236 Bus Auftritt EMPI (Paar)

Diese Auftritte sind aufs neue durch EMPI fabriziert. Sie werden montiert in die Stosstange an der Seite von Typ 2-67. Verkauft per Paar.  
Schon im Lager.



### # 0319-5 Befestigung für KG Zierlisten

Diese Befestigungen sind für die KG Zierlisten BBT 0318-55, 0318-56, 0318-57 und 0318-58. Sie sind hergestellt durch denselben Fabrikanten und also von deutscher Qualität. Verkauft pro Stück.  
Schon im Lager.



### # 0354-1 Abdichtung Fensterscheibe schwarz – links 1965-

### # 0355-1 Abdichtung Fensterscheibe schwarz – rechts 1965-

Diese Fensterleisten sind dieselben wie die in Chrom, aber sie haben einen lackierten Rand. Die Qualität ist dieselbe!! Verkauft pro Stück.  
Schon im Lager.

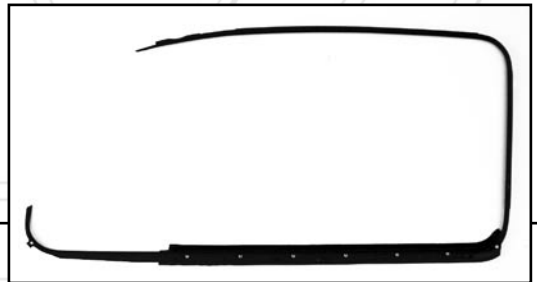

### # 0424-5 Haubeklappegriff Typ 1 bis 1967

Diese Haubeklappegriffe werden für die Käfer bis 1967 gebraucht. Sie sind in Deutschland auf den originalen Schablonen von Volkswagen fabriziert und poliert. Verkauft pro Stück. Schon einige im Lager, der Rest des Lagers erwartet Anfang Januar 2003.

### # 0492-18 Anschluss Gummi Benzintank Typ 1 / 1972

Dieses Gummi ist meistens verstorben und/oder verschlissen durch das Benzin. Es wird zwischen die Karosse und das Füllrohr des Benzintanks montiert. Original!  
Verkauft pro Stück.  
Schon einige im Stock.



### # 0524-01 Türgriff innen Typ1 von 1955 bis 1967

Diese Türgriffe werden auf den Käfer von 1955 bis 1967 gebraucht. Sie sind in Deutschland auf den originalen Schablonen von Volkswagen fabriziert und verchromt. Verkauft pro Stück.  
Schon einige im Lager, der Rest des Lagers erwartet Anfang Januar 2003.

- # 0573-01 Automatischer Sicherheitsgurt – grau (1)
- # 0573-02 Automatischer Sicherheitsgurt – blau (1)
- # 0573-03 Automatischer Sicherheitsgurt – grün (1)
- # 0573-04 Automatischer Sicherheitsgurt – beige (1)
- # 0573-05 Automatischer Sicherheitsgurt – rot (1)

Diese automatischen Sicherheitsgurte haben die europäische Sicherheitsprüfung. Sie sind erhältlich in verschiedene Farben, wie Sie in der Umschreibung sehen können. Verkauft pro Stück. Schon im Lager.



**# 0764-5 Durchfuhr Gummi im vornen Kotflügel eines 1303 Käfers**

Dieses Gummi dient um den elektrischen Kabeln von aussen nach innen zu gehen lassen ohne dass sie beschädigt werden. Das Gummi wird montiert im vornen Kotflügel eines 1303 Käfers. Dadurch dem Gummi sich an der Aussenseite befindet und viel von dem Regen und dem Schlick zu ertragen hat, ist es meistens verschlissen und ist es zu ersetzen. Das Gummi ist fabriziert aus originalen Schablonen und passt perfekt. Verkauft pro Stück (2 nötig für ein Auto).

Schon im Lager.

- # 1000-20 Anbausatz Auspuff Typ 2 / 1963-
- # 1001-20 Anbausatz Endrohe Typ 2 / 1963-

Dieser Motorabdichtungsatz ist von deutscher Bauart wie den Typ 1. Der Unterschied zwischen den Typ 1 und den Typ 2 liegt vornehmlich in die Klemmen. Darum haben wir beschlossen Sie in unserem Programm auf zu nehmen und also es nog kompletter zu machen. Verkauft per Set für einen Auspuff.

Schon im Lager!!

1000-20

1001-20



- # 1076-3 Auspuff Dichtung Typ 4 Motor 1700 cc
- # 1076-4 Auspuff Dichtung Typ 4 Motor 1800cc

Diese kupferne Ringe waren die Auspuff Dichtungen, welche die Kunden mehr und mehr fragten. Sie sitzen auch in die völlige Dichtungsets (# 1775 und # 1776). Diese Dichtungen werden zwischen den Wärmtetauscher und den Zylinder Kopf montiert und immer bei der Demontage des Wärmtetauschers ersetzt, aus welchem Grund auch. Verkauft pro Stück.

Schon im Lager!!



**# 1257-21 Bremsflussbehälter Typ 2 -1966 (Spitzenqualität)**

Dieser Behälter ist wie BBT #1257-20, aber er ist von sehr guter deutschen Qualität. Man gebraucht diesen Behälter um dem auf dem Hauptzylinder zu drehen. Er wird original gebraucht für den Typ 2 bis 1966. Verkauft pro Stück. Schon im Lager!!



- # 1338-1 Spurstange Typ 2 68-79
- # 1338-10 Spurstange Typ 2 68-79 links
- # 1338-11 Spurstange Typ 2 68-79 rechts

Diese Spurstangen sind für die Busse von 1968- 1979. Alle Stangen sind von ausgezeichneter Qualität und haben die deutsche TÜV Prüfung. Jetzt ist

das Assortiment von den Bus Spurstangen vollständig. Verkauft pro Stück. Schon im Lager!!

#### # 1468 Hinterachsmansch / deutsche Spitzenqualität

Dieser Hinterachsmansch ist von deutscher Spitzenqualität und ist versehen mit dem ganzen Bedarf für die Montage. Verkauft pro Stück. Schon im Lager!!



#### # 1721-5 Zylinder Kopf 1600cc doppelt Drehzahl - Original VW Mexico

Diese Zylinder Köpfe werden noch immer gebraucht bei der Produktion der Käfer in der mexikanischen VW Fabrik in Puebla. Aus Erfahrung wirken diese Zylinder Köpfe ausgezeichnet auf den 1600 cc doppelt Einlasskanal Motoren, aber weniger gut auf den Motoren mit höheren Drehzahlen, weil die Ventile nicht dafür vorgesehen sind. Verkauft per Stück. Schon im Lager!!

#### # 1846-1 O-Ring für # 1845 – unter

Dieser O-Ring sitzt unter den BBT #1845. Verkauft pro Stück. Schon einige verfügbar.



#### # 1862 3/8 Verbindungsniessel 45°

Dieser Verbindungsniessel ist derselbe wie BBT # 1861, nur ist dieser Anschluss unter 45° statt 90°. Verkauft pro Stück. Erwartet im Lager im Verlauf on Januar.

#### # 2005-2 Zundverteilerkappe für 050

Diese Zundverteilerkappe ist für den 050 Zundverteiler von Bosch. Verkauft pro Stück. Schon einige im Lager.



#### # 8055 Bolzen Türhaltes / Typ 1 (original)

#### # 8056 Klammer – Bolzen / Typ 1 (original)

Dieser Bolzen und diese Klammer sind fast immer los oder ausgetreten. Wenn Sie die Tür öffnen, gucken Sie mal ob die originalen Bolzen und Klammern da noch sind. Sie werden erstaunt sein wie wenig es ist. Also dieser Bolzen und diese Klammer können durch neue ersetzt werden. Verkauft pro Stück. Schon im Stock.

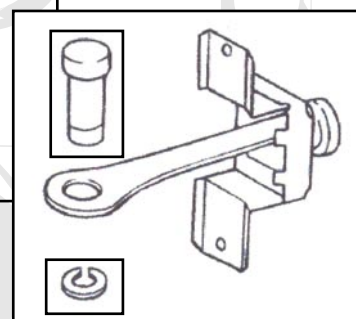

#### # 8942 Frontscheibe Typ 2 1968-1979

Diese is eine einfache blanke gewölbte Frontscheibe für die Busse von 1968 bis 1979. Verkauft pro Stück. Schon im Stock.





