



VORWORT

Wow! Der Frühling... meine Lieblingsjahreszeit! Ich glaube jeder liebt den Frühling. Das junge Tier wacht in jeder lebendes Wesen auf, und jeder hoppelt sozusagen durch die Wiese wie ein neugeborenes Lamm...

Der Winter war in Europa ziemlich zart, mit viel zu wenig Schnee in den Schigebiete und nahezu Frühjahrstemperaturen in West-Europa. Die erste SMOG Geschwindigkeitsbeschränkungen von 2007 gehören ja der Vergangenheit an und das Knospen an den Bäumen sind einen Monat zu früh in Gang gesetzt worden. Wer kann die Natur jetzt voraussagen?

Mit diesen Nachrichten kündige ich denn auch den Start des neuen Volkswagensaison 2007 an. Unsere Lager laufen ja auf vollen Touren, und die Ankauf als auch die Verkaufabteilung haben viele Arbeit. Es ist natürlich ja ein positives Problem. Wahrscheinlich ist das Frühlingsgefühl bei den Menschen also auch klar anwesend!

Ich wünsche Ihnen einen herrlichen Frühling, mit unendlich viele Arbeit- und besonders viel Volkswagenspass, zusammen mit jeder der Ihnen lieb ist!

Bob



BBT UND DIE WELTWIRTSCHAFT?

Es wird sogar eine feste Rubrik um ein kleine Sehweise über den globalen ökonomischen Zustand in den Nachrichten zu schreiben. Vielleicht ist es eine Idee da eine kleine Kolumne zu widmen? Jedenfalls sieht es für die Vereinigten Staaten nicht so gut aus. Die Busch Administration erreicht sehr schlechten Noten. Durch die Konflikte welche durch Ihren Zutun entstehen sind, erleidet den Dollar arge Schlappe, und ich glaube da ist gar kein Ende abzusehen. Also wann die

Energie -und Grundstoffpreise sich stabilisieren werden, ist es möglich dass der Dollar zu Fall kommen wird, wodurch die Frage nach Euros tüchtig zunehmen könnte. Es kann für Europa nur positiv sein natürlich. Der kleine Mann mit dem Volkswagen wird wahrscheinlich da nicht viel von merken, für die internationalen Ankäufe in nicht Euro Länder kann es ein großes Unterschied bedeuten. Wir gehen möglicherweise eine angenehme Zukunft entgegen.

IN DIESER NUMMER

Vorwort	p 1
Innerhalb BBT	p 1
BBT und die Weltwirtschaft?	p 1
BBT #0515 Handschuhfachschoß, '68-	p 1
Preis/Qualitätsänderung	p 1
Neue Produkte	p 1-7
Nicht langer auf Lager	p 7
BBT zeigt an	p 7

INNERHALB BBT

Das neue Jahr startet etwas tumultuarisch innerhalb BBT. Für Arlette und Bob ist das Betriebsklima, den Teamgeist und die Loyalität innerhalb vom BBT Personal das Fundament Ihrer Personalspolitik. Falls dieses Fundament droht unterminiert zu werden, drängt eine Reorganisation sich auf. Die erste Woche des Jahrs ist denn auch eine sehr korrekte Arbeitsregelung in Kraft gesetzt worden, die scheinbar schon schnell Früchte abwarf. Arlette und Bob wollen die Mitarbeiter welche Ihnen uneigennützig in diesem Projekt gestützt haben nochmals danken für ihren Einsatz. Sie können die Früchte ihrer Arbeit zeitigen, weil BBT ist (zurück) einen Platz wo es nett arbeiten ist.

Jedoch haben wir ja auch nicht so gute Nachrichten, nach 12 Jahre haben Arlette und Bob entschieden die Zusammenarbeit mit Gunter zu beenden. Einen Arbeitnehmer entlassen nach einem so langen Periode war sicher keine einfache Entscheidung. Sie ist denn auch im Belang der Firma genommen worden. Im Moment ist Gunter noch nicht ersetzt worden. Bob nimmt vorläufig die kommerziellen Verantwortlichkeiten auf sich und wird durch Frank, Filip, Inès und Alain beigestanden. Da sind schon fortgeschrittene Gespräche mit einem Kandidaten mit unglaublich reiche Volkswagen Erfahrungen und deswegen können wir hoffentlich bald die erfreuliche Nachricht einen neuen kommerziellen Gesicht innerhalb BBT bringen.

BBT #0515 HANDSCHUHFACHSCHLOß, '68-

Wegen öfter Beschwerden und schlechter Lieferungen haben wir entschieden kein Risiko mit der Qualität einzugehen. Ab 01/04/2007 werden sie nur in der originalen Qualität erhältlich sein. Der Lieferant hat früher selbst an Volkswagen geliefert und also ist die Qualität wie original. Deswegen haben wir unsere Preise anpassen müssen.



PREIS/QUALITÄTSÄNDERUNG

#0515 Handschuhfachschoß, '68-	Jetzt Hella und nicht mehr 'Made in Taiwan'
#0636-5 Fuss Schalter für Leuchte	Nicht mehr Hella, aber Qualität und Preis besser denn Hella
#0800 Schwelle innen und aussen, links	Jetzt mit Montierungsstreifen für Teppich
#0801 Schwelle innen und aussen, rechts	Jetzt mit Montierungsstreifen für Teppich
#0890-06 Schwelle Tür links, -'63	Kompletter Produkt
#0890-07 Schwelle Tür rechts, -'63	Kompletter Produkt
#2000 009 Zündverteiler	Jetzt Reproduktion und nicht mehr Bosch, niet länger lieferbar bei Bosch
#2020 Verteilerkappe, durchsichtig	Ab heute bessere Qualität
#2021 Verteilerkappe, rot	Ab heute bessere Qualität
#2022 Verteilerkappe, blau	Ab heute bessere Qualität
#2051 Zündspule blau, 12 Volt	Jetzt Bosch/Europa und nicht mehr Bosch/Brasilien



NEUE PRODUKTE

#0055 Distanzstücke Stoßstange - Halter, Typ 1, '75-/ Paar



Diese Distanzstücke welche zwisschen der Stoßstange und dem Halter sitzen, sind nur bei den Käfern nach 1975 verwendet worden, also mit dem Halter BBT 0018. Der Zweck dieses Produkts ist dass die Stoßstange schön auf ihrem Platz bleibt und nicht zittern wird. Dadurch dieser Halter beteundend schmaler ist und die Stoßstange weniger stützt, ist es möglich dass er zittern geht und also beim fahren Lärm macht, wodurch auch die Stoßstange nicht auf den Befestigungspunkte schleppen wird. Bei den Restaurierungen werden diese manchmal vergessen oder beteutungslos betrachtet. Jetzt können wir neue montieren. Die Qualität dieses Produkts ist perfekt weil sie vom Volkswagen selbst kommen. Sie werden das paar verkauft (links und rechts für 1 Stoßstange) und sind schon vorrätig.

#0494-50 Dichtungssatz für Tankgeber 12/1300

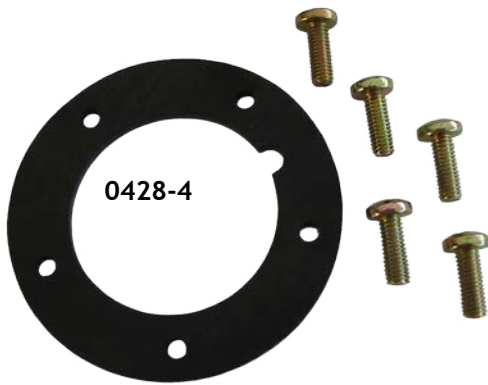

Dieser Dichtungssatz ist handlich um Ihren alten Tankgeber zu rekuuperieren. Der Dichtungssatz enthält den Ring und die 5 Schrauben. Verkauft der Satz für 1 Tankgeber und ist schon vorrätig.

Sonnenblenden

Jetzt haben wir das ganze Assortiment Sonnenblenden, welche beim unseren Lieferanten erhältlich waren. Verkauft das Paar. Stock schon vorrätig.

- #0556 wird #0556-20
- #0556-1 wird #0556-22
- #0556-2 wird #0556-01
- #0556-3 wird 0556-03
- #0557 wird #0557-01
- #0556-01 Sonnenblenden, '60-'64, Paar, weiß, ohne Spiegel



- #0556-02 Sonnenblenden, '60-'64, Paar, weiß, mit Spiegel



#0405-05 Gummiteile Zierlistenklammer, -10/'57

Dieses Gummi wird an der Innenseite wo die Chromzierliste durch die Karosserie kommt, geklebt. Es vermeidet die Leckage im Fahrzeug. Nach verlauf vieler Jahre sind sie verschlissen und/oder verschwunden. Weil wie sie im Programm haben, kann Ihr Käfer wieder optimal restauriert werden. Verkauft das Stück. Stock schon erhältlich.



#0492-85 Tankdeckel gummi, Typ 2, 08/'73-07/'79

Diese Dichtung kommt zwisschen die Karosse und das Füllrohr des Benzintanks und macht einen Winkel von 90°. Sie sind bei den Bussen ab 08/1976 (Ch. 214 2000 001) bis enschließlich 07/1979 verwendet worden. Verkauft das Stück und Stock schon erhältlich.



#0552 Türverkleidung vorn (Paar), T2, -'67/ grau



Diese Türfüllungen für die vorne Türe sind für die Busse bis 1967 (Brezel Fenster). Sie haben die originale graue Farbe wie sie jemals geliefert wurden. Sie sind von ausgezeichneter Qualität und geben Ihren Bus einen neuen frischen Anblick, falls Ihre alte Füllung verschlissen war. Sie werden das Paar verkauft für einen Bus. Schon einige vorrätig.

#0556-03 Sonnenblenden, '60-'64, Paar, schwarz, ohne Spiegel



#0556-04 Sonnenblenden, '60-'64, Paar, schwarz, mit Spiegel



#0556-10 Sonnenblenden, '65-'67, Paar, weiß, ohne Spiegel





NEUE PRODUKTE

#0556-11 Sonnenblenden, '65-'67, Paar, weiß, mit Spiegel



#0556-12 Sonnenblenden, '65-'67, Paar, schwarz, ohne Spiegel



#0556-13 Sonnenblenden, '65-'67, Paar, schwarz, mit Spiegel



#0556-20 Sonnenblenden, '68-, Paar, weiß, ohne Spiegel



#0556-21 Sonnenblenden, '68-, Paar, weiß, mit Spiegel



#0556-22 Sonnenblenden, '68-, Paar, schwarz, ohne Spiegel



#0556-23 Sonnenblenden, '68-, Paar, schwarz, mit Spiegel



#0557-01 Sonnenblenden, Kabrio, '65-'72, Paar, weiß, ohne Spiegel



#0557-02 Sonnenblenden, Kabrio, '65-'72, Paar, weiß, mit Spiegel



#0557-03 Sonnenblenden, Kabrio, '65-'72, Paar, schwarz, ohne Spiegel



#0557-04 Sonnenblenden, Kabrio, '65-'72, Paar, schwarz, mit Spiegel



KEINE FOTO

#0561-20 Sonnenblenden, '65-'74, weiß, Paar, KG, ohne Spiegel



#0561-21 Sonnenblenden, '65-'74, weiß, Paar, KG, mit Spiegel



#0561-22 Sonnenblenden, '65-'74, schwarz, Paar, KG, ohne Spiegel



#0561-23 Sonnenblenden, '65-'74, schwarz, Paar, KG, mit Spiegel





NEUE PRODUKTE

#0561-50 Sonnenblenden, '61-'74, weiß, Paar, T3, ohne Spiegel



#0561-51 Sonnenblenden, '61-'74, weiß, Paar, T3, mit Spiegel



#0561-52 Sonnenblenden, '61-'74, schwarz, Paar, T3, mit Spiegel



#0561-53 Sonnenblenden, '61-'74, schwarz, Paar, T3, mit Spiegel



#0561-70 Sonnenblenden, T181, schwarz, Paar



#0887 Fahrgestell, Typ 1, '72-, VW Mexiko, mit Pendelachse

Dieses Fahrgestell kommt vom VW Mexiko und kann für die Käfer ab 1972 welche die Pendelachsantriebung haben, verwendet worden. Selbstverständlich können diese auch für frühere Modelle gebraucht werden, aber denn sollen Sie bestimmt die Sitzgeleitung und noch einige Einzelteile ändern. Für eine schnelle und einfache Restaurierung ist dieses Einzelteil perfekt. Sie werden ohne Chassisnummer oder Dokumente verkauft. Wegen des Umfangs dieses Produkts, können Sie es besser durch den BBT Dienst bei Ihnen liefern lassen. Zusenden kann immer auf Anfrage bei den Verkäufern. Verkauft das Stück und schon einige vorrätig.



0887

#1257-03 Bremsflüssigkeit Behälter, Typ 1, 12/'53-01/'57

#1257-04 Bremsflüssigkeit Behälter, Typ 1, 01/'57-08/'60

#1257-05 Bremsflüssigkeit Behälter Deckel, Typ 1, 12/'53-08/'61

Wir haben diese Bremsflüssigkeitbehälter in Stock genommen, weil sie nach vielen Jahren verrostet und nicht gut mehr für Ihre Sicherheit sind. Nach einem ausführlichen Untersuch haben wir festgestellt dass da 2 verschiedene metallenen Bremsflüssigkeitbehälter bestanden. Das Modell 12/'53-01/'57 (Ch. 1-0575 415 -1 398 206) hat Muttern an den Befestigungslippen und wird mit Bolzen entlang die Unterseite angezogen. Das andere Modell 01/'57-08/'60 (Ch. 1 398 207 - 3 192 507) hat diese Muttern nicht, und wird mit 1 Schraube oben festgemacht und die andere Lippe wird im Chassis geschoben. Der Gummideckel für diese Behälter sind noch ein Jahr langer bis 08/1961 einschließ?lich verwendet worden. Verkauft das Stück und Stock schon erhältlich.



1257-03

1257-04

1257-05

#1435 Drehstabdeckel Pendelachse, Typ 1, 08/'68- / OE

#1436 Drehstabdeckel Schräglenkerachse (europäisch) / OE



1435

1436

Diese Drehstabdeckel sind ähnlich wie die BBT 1430 und BBT 1431 mit diesem Unterschied dass diese schwarz sind und ein bisschen starker durch den Fabrikanten gemacht sind. Wir haben sie in Stock genommen weil viele Leute kein Chrom wollten und lieber die Originale hätten. Deswegen haben wir bei der Umschreibung OE gesetzt. Der Deckel für die Schräglenkerachsen ist nur für die europäischen Modelle und also nur für eine einzige Drehplatte. Sie werden das Stück für eine Seite verkauft. Stock wird ab Woche 6/2007 vorrätig sein.

#1642-1 Sicherungsring Zündverteilerantriebsrad

Dieser Sicherungsring ist zur Befestigung des Zündvertelers auf dem Antriebsrad, sodass er nicht loskommt. Am meisten ist nichts los mit diesem Sicherungsring, aber wenn man den doch ersetzen soll oder falls er fehlt, haben wir ihn jetzt original in Stock. Verkauft das Stück. Schon Stock vorrätig.



1642-1

#1679-4 Feder auf Zündverteiler Antriebswelle / Original

Diese Feder ist oben an die Zündverteilerantriebswelle e montiert worden. Bisweilen ist er bei der Montage des Zündvertelers und/oder Zündverteilerantriebswelle verloren gegangen. Ab heute ist es kein Problem mehr, weil sie bei uns original aus Stock erhältlich sind. Verkauft das Stück. Stock schon erhältlich.

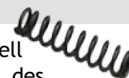



NEUE PRODUKTE

#1784-15 Ventileinstellschraube Original VW (1)

Diese Einstellschrauben für Ventile sind dieselbe wie BBT 1784-1, nur diese sind original von Volkswagen und die Qualität ist ausgezeichnet. Sie haben die richtige Härte und halten sich solange wie wir früher gewohnt waren. Durch den großen Preisunterschied halten wir auch unsere Reproduktionen ins Programm. Deswegen kann der Kunde selber entscheiden was er will. Verkauft das Stück und Stock schon erhältlich.



1784-15

Wischerblätter

Jetzt haben wir diese Wischerblätter und Wischerarme ins B.B.T. Programm, deswegen können wir jeder Kunde bei ihrer Suche nach dem richtigen Modell helfen. Die Jahreszahlen bei den Umschreibungen sind nur Richtlinien, weil Volkswagen in die Übergangsjahre (1956-1959) verschiedene Modelle gebraucht hat, eben während diese Jahre. Auch haben wir alles in schwarz und grau aufgeteilt. B.B.T. #2406 und #2429 bestanden schon, aber wir haben die Umschreibung verdeutlicht. Die Wischerblätter werden das Paar verkauft, die Arme gesondert das Stück. Stock schon vorrätig.

#2406 Wischerblätter, schwarz, T1, '58-'64, Paar, 24.50cm



2406

#2406-1 Wischerblätter, grau, T1, '58-'64, Paar, 24.50cm

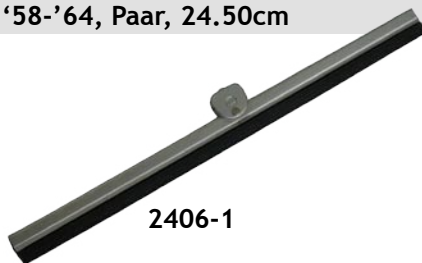

2406-1

#2408 Wischerblätter, schwarz, T1, '56-'57, Paar, 18.50cm



2408

#2408-1 Wischerblätter, grau, T1, '56-'57, Paar, 18.50cm

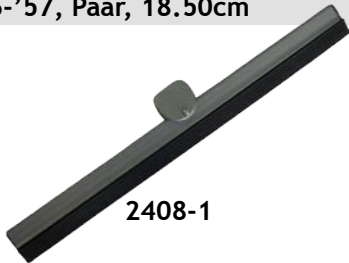

2408-1

#2427 Wischerblätter+Arm, grau, T1, '53-'57, Paar, 18.50cm



2427

#2427-1 Wischerblätter+Arm, schwarz, T1, '53-'57, Paar, 18.50cm



2427-1

#2428 Wischerblätter+Arm, grau, T1, '57-'59, Paar, 24.50cm



2428

#2429 Wischerarm, grau, '57-'64, L/R (Stück)



2428-1

#2429 Wischerarm, grau, '57-'64, L/R (Stück)

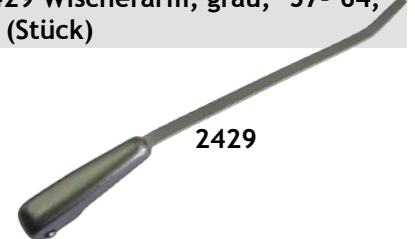

2429

#2429-1 Wischerarm, schwarz, '57-'64, L/R (Stück)



2429-1

#2051-1 Blaue Zündspule, 12 Volt



2051-1

Wir haben diese Zündspule in den BBT #2051 von der europäischen Stock haben genommen, weil wir entschieden haben den BBT #2051 von der europäischen Make zu nehmen. Letzter gehat. Diese Zündspule ist getestet und gut befunden worden. Also hier kann der Kunde wählen ob er noch immer die Bosch Zündspulen bevorzugt oder die Imitation welche gewi? an die Normen erfüllen, nehmt. Verkauft das Stück. Schon vorrätig.



NEUE PRODUCTE

#2502-02 Radkappe, -'65, Original, ohne VW Emblem (Chrom)

Diese Radkappen sind bei den originalen Fabrikanten fabriziert worden, und danach auf ausreichende Weise in 3 Beläge wie damals verchromt worden. Sie werden für Porsche 356 von 1950 bis 1963 verwendet, aber können auch für die Käfer bis 1965 und die Busse bis 1967 gebraucht werden. Verkauft das Stück und Stock schon erhältlich.

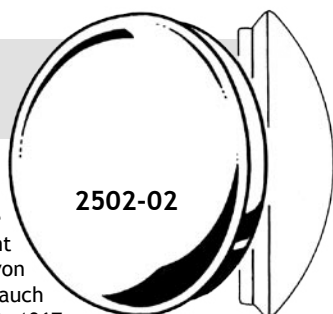

#2800 Lenkrad VDM, Typ 1, -'59 #2801 ROMETSCH Lenkrad, Typ 1, -'59

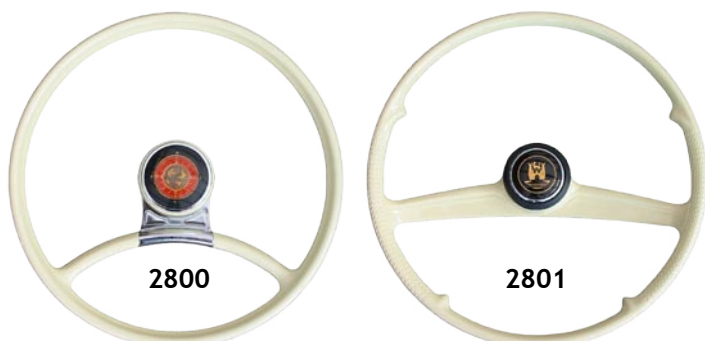

Die Jahre 50 ziemen sehr idyllisch. Schöne Autos, schöne Menschen, viel Stil und Glamour. Zur gleichen Zeit kamen natürlich auch einzige schöne Zubehöre für die Menschen (wer erinnert sich nicht die lange Perlenschnüre?). Aber verschiedene Firmen haben angefangen Sachen zu bilden um die Fahrzeuge zu verschönern. Was sieht einen Mann (oder eine Frau) wenn er im Auto sitzt? Selbstverständlich sein Lenkrad! Das Lenkrad ist zweifellos die meist psychologische Verbindung zwischen dem Fahrzeug und dem Fahrer. Deswegen haben wir zwei der schwierigsten zu finden Lenkräder reproduzieren lassen, nämlich das 'VDM' Lenkrad und das 'Rometsch' Lenkrad, das letzte wird ohne Zweifel auch regelmä?ig wie 'Banane' Lenkrad in Fachjargon umschrieben. Beide sind 'fifty's highlights' wo das VDW Lenkrad ohne mehr selbst eine Forme vom zeitlosen Design annehmt! Sie können für die Käfer bis 1959 verwendet worden, aber auch für die Standardkäfer bis 1963. Verkauft das Stück und Stock schon erhältlich.

#2915-01 Buitenkap schuifdak, T2, '57-'67, wit #2915-02 Buitenkap schuifdak, T2, '57-'67, zwart



Vanaf nu hebben we ook de buitenkappen voor het schuifdak (vouwdak) Type 2 in stock en zijn deze niet enkel langer leverbaar via een speciale bestelling. We hebben gekozen voor een zeer goede prijs/kwaliteitsverhouding en ook enkel maar in wit en zwart in vinyl. Andere kleuren en kwaliteiten zijn nog steeds verkrijgbaar via speciale bestellingen. Verkocht per stuk. Reeds enkele voorradig.

#2685 Befestigungssatz Armaturenbrett, -10/'52

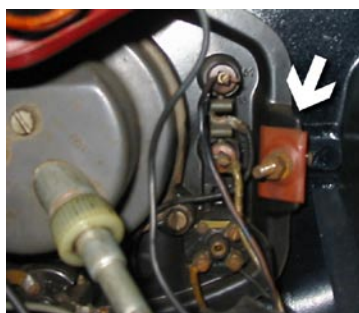

Dieser Befestigungssatz setzt die Tachowelle und/oder Uhrrahmen im Armaturenbrett des Käfers bis, -10/'52 (Ch. 1-397 022) fest. Der Satz ist genügend für 1 Tachowelle oder Uhrrahmen

fest zu setzen. Die Reproduktion ist ein BBT-Produkt und nirgendwo anders auf dem Markt erhältlich, auch haben wir mit diesem Produkt die Originalität heranreichen können.

- #2910-01 Himmel T2, '55-'63, weiss (5 Spanndrähte)
- #2910-02 Himmel T2, '64-'67, weiss (5 Spanndrähte)
- #2910-03 Himmel T2, '68-'71, weiss (9 Spanndrähte)
- #2910-04 Himmel T2, '72-'79, weiss (9 Spanndrähte)
- #2910-05 Himmel T2, '64-'79, weiss/nur vorn (2 Spanndrähte)
- #2910-06 Himmel T2, '65-'79, weiss/ pick up (2 Spanndrähte)
- #2910-07 Himmel T2, '65-'79, weiss / DOKA (4 Spanndrähte)
- #2910-10 Himmel T2, '55-'63, mit Schiebendach/weiss (5 Spanndrähte)
- #2910-11 Himmel T2, '64-'67, mit Schiebendach/weiss (5 Spanndrähte)
- #2910-12 Himmel T2, '68-'72, mit Schiebendach/weiss (8 Spanndrähte)
- #2910-13 Himmel T2, '73-'74, mit Schiebendach/weiss (7 Spanndrähte)
- #2910-14 Himmel T2, '75-'79, mit Schiebendach/weiss (6 Spanndrähte)

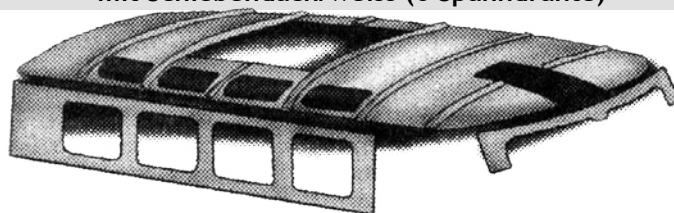

Ab heute haben wir auch die Himmel für den Typ 2 in Stock. Früher waren sie nur via spezielle Bestellung lieferbar. Wir haben für ein sehr gutes Preis/Qualitätsverhältnis gewählt und auch nur in weiß (eierschalenfarben) und in eine perforierte Stoffe. Andere Farben und Qualitäten sind immer erhältlich via spezielle Bestellungen. Verkauft das Stück. Schon einige vorrätig.

- #2925 Spanndraht Dachverkleidung, Typ 1, (5 Stücke), 122cm
- #2926 Spanndraht Dachverkleidung, Typ 2, (5 Stücke), 153cm
- #2930 Gummi Spanndraht Dachverkleidung, Typ 1 und Typ 2, (10 Stücke)

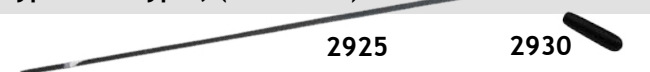

Diese Spanndrähte werden der Satz von 5 Stücke verkauft, gut für 1 Himmel. Für den Bus hat man manchmal mehr nötig und ist es möglich dass man denn 2 Sätze kaufen soll. Auch die Gummi Spanndrähte haben wir jetzt in Vorrat und werden per 10 Stücke verkauft. Verkauft der Satz. Stock schon vorrätig.



NEUE PRODUKTE

#3145 Abdeckung Stauraum, Typ 1



Diese Abdeckung Stauraum ist aus harten Plastik gemacht und passt zwischen der Lehne der Hintersitze und gerade unter der Heckscheibe und die Obenseite ist aus schwarzer Stoffe. Es gibt keine Einrichtungen für Boxen (sowie andere auf dem Markt) oder derartig und deswegen sind sie sehr handlich zu tun was man will. Verkauft das Stück und Stock schon erhältlich.

#3185 Entriegelungsknopf Sitz (Satz), T1, '72-, 1 Seite

Dieser Entriegelungsknopf macht die Rücklehne los und kentert sie nach vorne. Er wird bei den Typ 1 KG, Typ 3 ab 1972 und später verwendet. Er kann sowohl links wie rechts gebraucht werden und enthält den Knopf, die Klammer und Schützstück auf der Lehne. Er ist also 3-teilig. Verkauft der Satz für 1 Seite und Stock schon erhältlich.



#9900 Spraydose hitzebeständige Farbe / schwarz 400ml

Diese Farbe in Spraydose von 400ml ist seit Jahren durch BBT bei den Restaurierungen gebraucht worden um Auspuffe, Motorblech usw. schön schwarz zu vollenden. Jetzt wollen wir diese auch an unseren Kunden anbieten, weil es ein gediegen Produkt ist. Diese Farbe ist nicht glänzend wenn sie getrocknet ist. Verkauft das Stück und Stock schon erhältlich.



NICHT LANGER AUF LAGER

0015	0163	1933
0151	0164-2	2597
0158-02	0164-4	2751
0158-03	0164-5	2765
0158-04	0166-1	2767
0159-02	0436	2768
0159-03	0563	3108
0159-06	0574	7102
0160-3	1461	9880
0161-2	1613-025-20	9899-10
0162	1902	

Die Preisänderungen werden auf der Preisliste selbst angedeutet!

BBT ZEIGT AN

BBT
HOME OF THE WESTFALIA TENTS!
DEMANDEZ VOTRE REVENDUEUR!
VOLANTS BBT!
ROMETSCH VDM
1962 RACTOP A VENDRE! TOUT D'ORIGINE!
Demandez votre revendeur de pièces BBT par mail supervw@bbt4vw.com par téléphone 003236332222 pour le revendeur le plus proche de chez vous

www.BBT4VW.com

German Quality Products
BBT
www.BBT-US.com
e-mail: hotvw@bbt-us.com
tel: +32(0)36332222
fax: +32(0)36330950

Serious call to all VW shops worldwide
German made and high quality parts
IN WHOLESALE!
Straight from where they are made!
New accounts welcome!

BATTERY COVER MOUNTING KIT 17-09/52
DASH POD MOUNTING KIT 10/52
HUB CAPS WITHOUT VW EMBLEM MADE IN GERMANY
RING PIN REPAIR KIT 12-7/53
FINALLY! BEARINGS 25-BEARING TOP QUALITY!

HOME OF THE WESTFALIA TENTS!