



IN DIESER AUSGABE

| | |
|----------------------------|-----|
| Vorwort | p 1 |
| Eben zurück in die Zeit... | p 1 |
| Ihre Meinung zählt! | p 1 |
| Neue produkte | p 1 |
| Neu T3 | p 6 |
| BBT wirbt | p 6 |

VORWORT

Ist der Winter für jeden so lange gewesen? Es ziemte da kam kein End an den ‚dunklen‘ Tage in ganz Europa. Eben die Leute im unseren Laden in sonnigen Spanien klagten vom kalten und schlechten Wetter.

Na der Frühling steht jetzt vor der Tür, das ist einen Fakt, und nach meinem Dafürhalten wird es einen wundervollen Frühling (und Sommer)! Blendend schönes Wetter, jeder in Hochform und unseren Volkswagenmarkt blühender wie jemals.

Der Markt hat sich einigermaßen durch unter anderem die Rezession anders orientiert. Das ist genau so schön in unserem Sektor und sollte absolut wie einen Pluspunkt betrachtet werden; unserer Markt bleibt leben. Trends ändern, Strömungen kommen und gehen. Nur ein konstanter Kopfarbeit; sind wir stark genug um diese Trends zu folgen

EBEN ZURÜCK IN DIE ZEIT...

Wir hätten gerne die Möglichkeit benützt um unsere Kunden, welche an unseren Neujahrsaktion in Januar teilgenommen haben herzlich zu danken. Ihrer Respons war enorm und es war absolut eine Win-Win-Situation für alle Parteien. Bahnbrechendes Hirschenarbeit wird schon geleistet wie wir es nächstes Jahr womöglich optimieren können.

NEUE PRODUKTE

#0438-15 Schliessblech für Motordeckel, T1, 08/'64-07/'66



Dieser Schloßfängerbügel ist ein typisches Einzelteil welches während der Restauration geregelt verloren geht, wodurch die gebrauchten Stücke immer knapper werden. Ab heute können wir Ihnen eine gediegene Reproduktion das Stück aus Vorrat liefern.

#0687-130 Innenleuchteglas, Typ 1, -08/'52

Da diese runden kugelförmigen Gläser für die Innenleuchte beim Typ 1 bis 08/'52 durch langjährigen Gebrauch kaputt gegangen und/oder verschwunden sind, hat BBT entschieden diese nacharbeiten zu lassen und mit Erfolg. Ganz wie original gewölbt und denselben Typ richtiges Glases wie original, mit der Trageite in denselben Radius wie original geschliffen für eine perfekte Tragfläche und einfache Montage. Verkauft das Stück und Stock ist schon erhältlich.

#0493-500 Tankuhrgeber, KG, -08/'60

Dieses Einzelteil ist ohne Zweifel eine der meist empfindlichen Komponenten in den elektrischen Einrichtungen unseres beliebten Transportmittels. Durch den permanenten Kontakt mit Benzin und die viele Bewegungen des Tankuhrgebers verschleiben sie mühelos. Andererseits geht dieser Geber, beim langwierigen Unterstellen des Fahrzeugs korrodieren was oftmals schädlich für die weitere Wirkung des Tankuhrgebers ist. Die Anschlußweise dieses Tankuhrgebers weicht gegenüber dem Original ab. Unsere Exemplare sind was betrifft die Anschlußweise mittels eines Stifts statt eine Mutter ausgeführt worden. Ab heute das Stück aus Vorrat lieferbar.



#0493-500

#0687-130



und zu innovieren sodass wir mit der Strömungen mittreiben können? Wir, BBT, tun jedenfalls alles mögliche.

Ich wünsche Ihnen einen herzlichen Frühling, nehmen Sie eben die Zeit um zu erkennen wie frisch den grünen Rasen riechen kann. Sehen Sie wie der Frühling die Jahreszeit von neuem Leben und also automatisch auch neue Hoffnung ist, und lass das einen Nährboden sein Ihre Innovationen für ein eigenes Geschäft zu zupassen und daraufhin ein besseres Marketing nach Ihre Kunden aus zu strahlen.

Bis auf einen der großen Volkswagentreffen?

Bob

IHRE MEINUNG ZÄHLT!

Haben Sie Fragen, Aufmerkungen oder Probleme? Ihre Meinung zählt! Wir können nur unsere Serviceniveau verbessern wenn wir auf der Höhe bleiben der bestehenden Probleme. Falls sie Probleme erfahren, kontaktieren Sie Ihre Kontaktperson bei BBT oder mailen Sie nach info@bbt4vw.com

Wir sind da für Sie, wir sind da durch Sie!

NEUE PRODUKTE

#0886-500 Unterholmverstärkung Kabrio, Modell 12/1500, links, -07/'70 (-Ch. 150 3100 000)

#0886-510 Unterholmverstärkung Kabrio, Modell 12/1500, rechts, -07/'70 (-Ch. 150 3100 000)

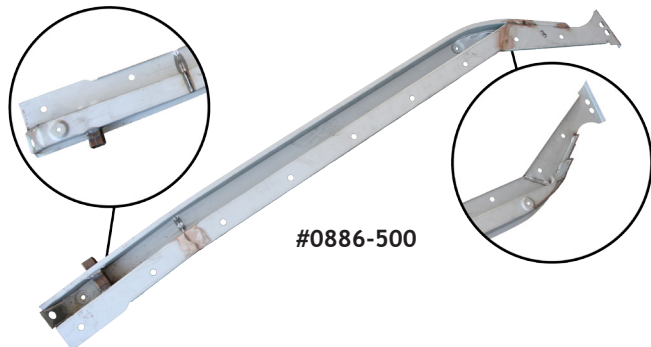

#0886-500

#0886-550 Unterholmverstärkung Kabrio, Modell 1302/03, links

#0886-560 Unterholmverstärkung Kabrio, Modell 1302/03, rechts

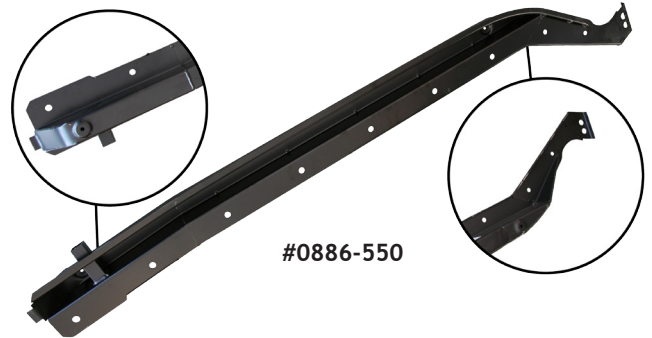

#0886-550

Diese Unterholmverstärkungen werden unter das Fahrzeug gegen den Heizkanal montiert. Sie sorgen für die Stabilität Ihres Kabrios, also ist es wichtig dass diese im guten Zustand sind. Jetzt hat BBT diese wie Original in tüchtiger Qualität herstellen lassen, da wir kein Risiko mit Einzelteilen welche mit die Sicherheit zu tun haben, eingehen möchten. Verkauft das Stück und einige sind schon vorrätig.

#0891-375 Heckschützemotor, T2, 08/'71-08/'79

Diese Heckschütze ist hinter den Motor zwischen die 2 Hinterecken montiert worden. Diese Platte ist vom Rand versehen wo die Motordichtung aufkommt und hat ebenso die Einrichtungen für die Montage des Schloßfängers. Ist in Deutschland in guter Qualität gefertigt worden. Wird ab Chassisnummer 212 2000 001 montiert. Verkauft das Stück und Stock ist schon erhältlich.

#1257-220 Nachfüllbehälter T2, 08/'66-07/'67

Dieser Bremsflüssigkeitbehälter war den letzten Behälter welchen wir für den Typ 2 noch nicht hatten. Sie sind von ATE und also ist die Qualität hervorragend. Sie wird beim Typ 2 ab 08/'66 (Ch.217 019 466) bis 07/'67 (Ch.217 148 459) verwendet. Verkauft das Stück und Stock ist schon erhältlich.

#1370-500 Halbmond für Lenkradmontage, T2, -'67

Dieser Halbmond sitzt oben an die Spurstange beim Typ 2, -07/'67. Er haltet das Lenkrad schön auf seinem Platz. Manchmal gehen sie bei der Restauration verloren, aber ab heute sind sie bei BBT erhältlich. Verkauft das Stück und Stock ist schon vorrätig.



#1732-500 Federteller 25-30PS / Okrasa (1 Stück)

#1733-250 Ventilkegelstücke 25-30PS / Okrasa (16 Stücke)

#1735-250 Ventildfeder 25-30PS / Okrasa (1 Stück)

Diese Einzelteile sind 'neu' im unseren Programm. Unserer Vorrat NOS und gebrauchteile war fast alle verarbeitet und es erfreut uns sie jetzt neu an zu bieten. Diese Einzelteile passen auf jeden 25 und 30 P.S. und Okrasa Motoren. Verkauft wie in der Umschreibung vermeldet und einige sind schon vorrätig.



#1732-500

#1733-250

#1735-250

#0909-501 Halter für Kupplungsseilführung, T1, '74-

Im allgemeinen sind in diese Ausführung 2 Type Bügel verwendet worden. Derjenige für das Modell '72-'74 hatten wir schon in unserem Angebot unter Artikelnummer 0909-500. Ab heute haben wir ebenfalls die zweite Ausführung von derselben gediegenen Produktion. Das Stück aus Vorrat erhältlich.

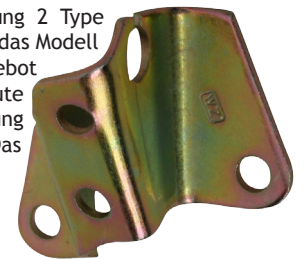

#0909-501

#1370-015 Lenksaule Mutter M16

#1370-010 Lenksaule Mutter M18

#1370-011 Lenksaule Ring M16



#1370-015



#1370-010



#1370-011

Dieser Halbmond sitzt oben an die Lenkradstange beim Typ 2, -07/'67. Er haltet das Lenkrad schön auf seinem Platz. Manchmal gehen sie bei der Restauration verloren, aber ab heute sind sie bei BBT erhältlich. Verkauft das Stück und Stock ist schon vorrätig.

#1941-100 Keilriem 11.3x912 für Drehstrompulley 08/'74-

Dieser Drehstromtreibriemen fehlte immer noch im unseren Angebot und ab heute können wir sie in einer gediegenen Qualität aus Vorrat liefern. Er hat die korrekte Abmessungen für die T1 und T2 Motoren welche vom einen Drehstrompulley ab 08/'74 versehen sind. Ab heute das Stück aus Stock erhältlich.

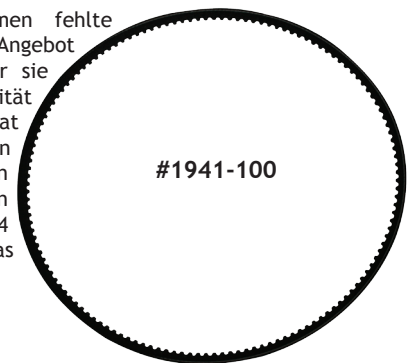

#1941-100

NEUE PRODUKTE

Infolge des enormen Responses auf unseren Weis- und Rotwandringen, fügen wir jetzt alle andere Farben an unseres Programm zu. Also können Sie die Farbe an Ihrem Fahrzeug abstimmen oder gerade einen Kontrast machen. Herstellt vom Atlas, sind sie von genau derselben Qualität welche wir schon seit Jahre verkauften. Verkauft das Stück und Stock ist schon erhältlich.

- #2539-413 Blauwandring (schmal) 13" (1 Stück)
- #2539-414 Blauwandring (schmal) 14" (1 Stück)
- #2539-415 Blauwandring (schmal) 15" (1 Stück)



- #2539-513 Grünwandring (schmal) 13" (1 Stück)
- #2539-514 Grünwandring (schmal) 14" (1 Stück)
- #2539-515 Grünwandring (schmal) 15" (1 Stück)



- #2539-613 Gelbwandring (schmal) 13" (1 Stück)
- #2539-614 Gelbwandring (schmal) 14" (1 Stück)
- #2539-615 Gelbwandring (schmal) 15" (1 Stück)



- #2539-713 Orangewandring (schmal) 13" (1 Stück)
- #2539-714 Orangewandring (schmal) 14" (1 Stück)
- #2539-715 Orangewandring (schmal) 15" (1 Stück)



- #2539-813 Weiss/rotwandring (schmal) 13" (1 Stück)
- #2539-814 Weiss/rotwandring (schmal) 14" (1 Stück)
- #2539-815 Weiss/rotwandring (schmal) 15" (1 Stück)



- #2559-500 Radkappe ATS Felge (1)

Nachdem wir die Felgen in Stock genommen haben, bekamen wir gleich die Frage ob die Radkappen auch gesondert erhältlich waren. BBT hat sie jetzt auch gesondert im Programm. Verkauft das Stück und schon vorrätig.



NEUE PRODUKTE

Dank dem Wolfsburg West können Sie Ihren 25/30 H.S. Motor mit diesem Okrasa Satz einstellen. Geliefert mit originaler Gasgestänge oder angepaßter CSP Gasgestänge. Wir haben dafür gewählt einige gesonderte Einzelteile in unseres Programm zu nehmen, sodass wir unsere Kunden welche inkomplette Sätze haben, weiterhelfen können. Andere Teile sind gesondert auf Bestellung lieferbar. Die Sätze werden für 1 Motor verkauft und einige sind schon vorrätig.

- #5300 Okrasa Satz, 25/30PS, OE, Gasbedienung
- #5301 Okrasa Satz, 25/30PS, CSP, Gasbedienung
- #2151-000 Luftfilter Okrasa
- #2101-000 Ansaugkrummer, Okrasa
- #2101-050 Vakuumrohr zwischen Angauskrummer, Okrasa (Satz)
- #2132-250 Dichtung unter Ansaugrohr, Okrasa (Paar)
- #2133-500 Dichtung unter Vergaser Solex, 32PBIC / Okrasa (Paar) #2189-250 Vergaserbedienungsatz, Okrasa (OE)
- #0978-500 Benzinleitung von Benzinpumpe zum Vergaser, Okrasa

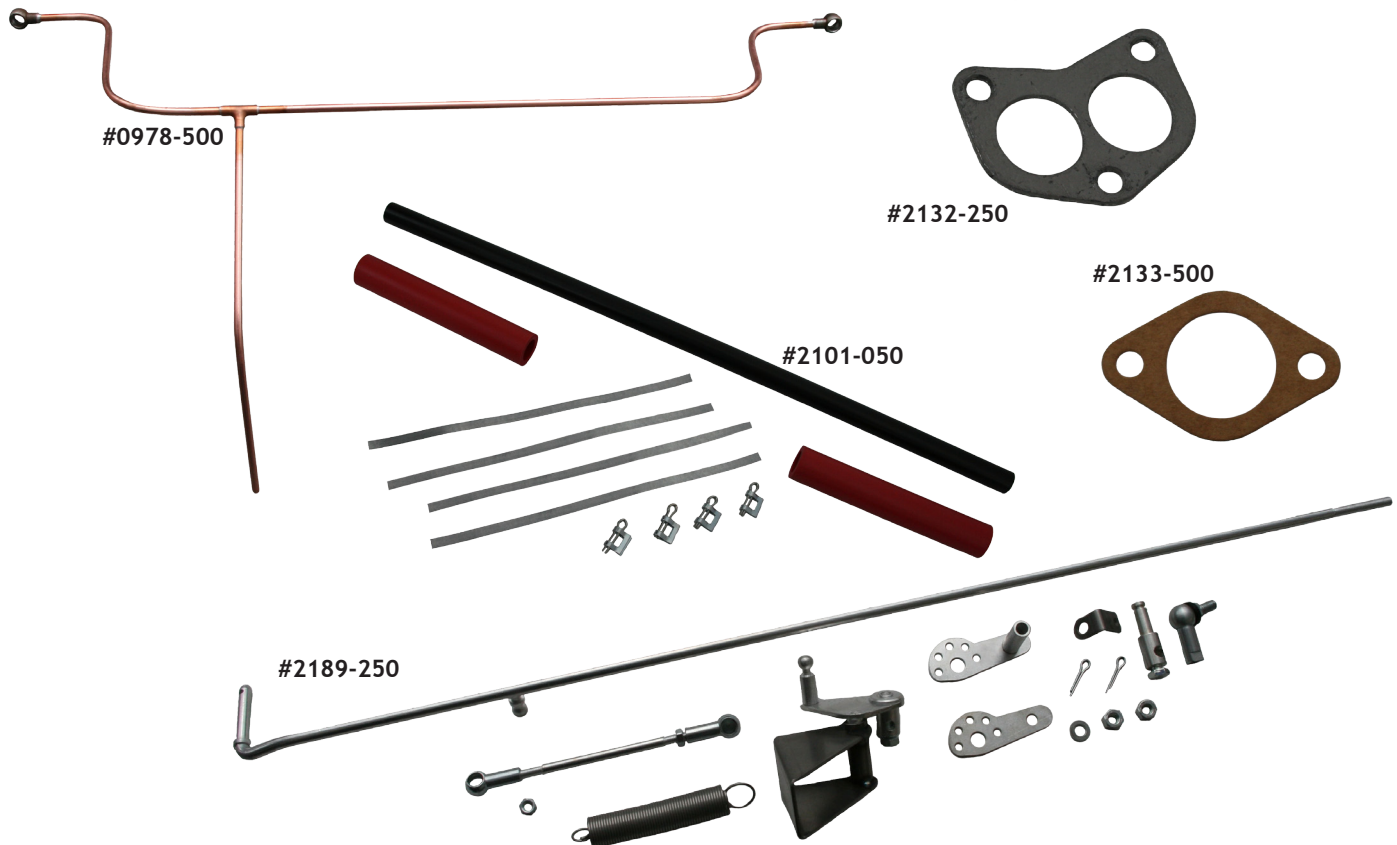
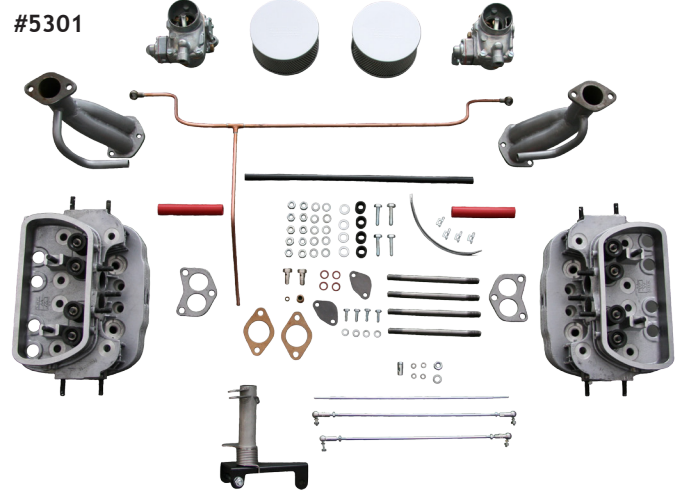
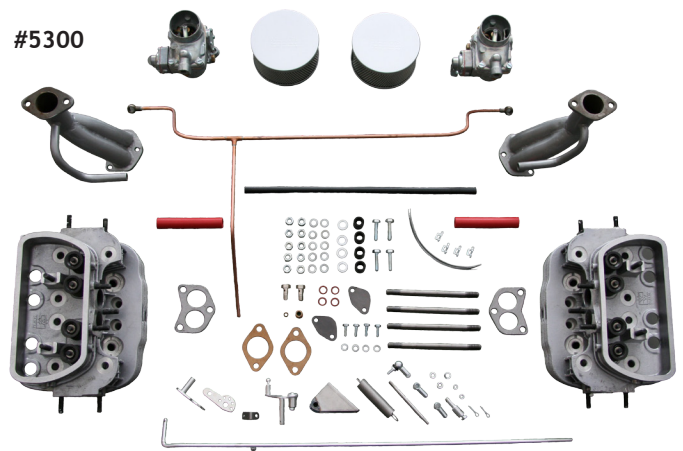

NEUE PRODUKTE

#6650-000 Camping Geschirr 18-Stück VW Transporter



#6650-000

Dieses Geschirr mit prachtvollem VW Bus Aufdruck ist unabkömmlich falls man in Stil auf einem der nächsten Meetings oder für den kampierenden VW Liebhaber dinieren möchte. Der Satz ist für 4 Personen geeignet und besteht aus 4 großen Tellern, 4 kleinen Tellern, 4 Tassen, 4 kleinen Näpfen, 1 großer Schale und 1 großer Schüssel. Das Tafelservice ist aus Leichtgewicht schlagfestes PVC für langweiligen Gebrauch verfertigt worden. Ab heute der Satz aus Vorrat lieferbar.

#9559-000 F4 Speedwell Lenkrad

- #9559-100 F4 Speedwell Lenkradnabe, T1, -08/'59
- #9559-110 F4 Speedwell Lenkradnabe, T1, 09/'59-07/'74
- #9559-120 F4 Speedwell Lenkradnabe, T1, 07/'74-



#9559-000

#9559-100

#9559-110



#9559-120



Neu aus dem Flat 4 Programm sind die identischen Reproduktionen der berühmten Speedwell Sportlenkräder aus lang verflissene Zeiten, wenn 'unsere' Nostalgie noch eine Realität wäre. Erleb heute leibhaftig das 'yesteryears' Gefühl in Ihrem Fahrzeug zurück. Vergiss niemals dass das Lenkrad dasjenige ist was man am meisten im Fahrzeug sieht. Flat 4 hat seit alters her den Ruf für perfekten Reproduktionen. Qualitativ ist dieses Lenkrad gleichartig mit dem Original. Verkauft das Stück und ist schon vorrätig.

- #8734-1215 Kronenmutter M12 x 1.5
- #8735-1010 Kronenmutter M10 x 1
- #8785-0225 Splint Kronenmutter 2 x 25mm
- #8785-0325 Splint Kronenmutter 3 x 25mm

Beim Ersatz oder Revision der Lenkung und Aufhängung sind die Splinte und Kronenmutter bei der Demontage oftmals beschädigt worden, wodurch sie aus Sicherheitsgründen nicht mehr verwendbar sind. Diese Montageteile sind ebenfalls geschickt für die Restauratoren unter uns welche bevorzugen die Restaurierung vom diesem mechanischen Teil Ihres Fahrzeugs auf der originalen Weise aus zu führen statt Gebrauch zu machen von der gegenwärtigen verwendeten selbstsichern Mutter. Ab heute sind Mutter und Splinte gesondert aus Vorrat lieferbar.



#8734-1215



#8785-0225



#8785-0325

#8737-080-12 Mutter Auspuff (Kupfer) M8 für 12mm Schlüssel

Diese ist die einzige richtige Auspuffmutter für die Montage der Auspuffe, da die Standardmutter M8 einen Steckschlüssel 13 erfordern, ist es sehr schwierig sie zu montieren und demontieren. Deswegen ist diese Mutter perfekt um den Auspuff zu montieren und demontieren, weil Steckschlüssel 12 ja über die Mutter gehen wird. Verkauft das Stück und einige sind schon vorrätig.



- #8775-50-65 Schlauchklammer, 50-65
- #8775-26-38 Schlauchklammer, 26-38



#8775-50-65



#8775-26-38

Im Laden würde oftmals nachher diese Klammer für die Montage der Heizschläuche gefragt, deswegen haben wir entschieden diese in eine gediegene Qualität in Vorrat zu nehmen. Die 50-65mm Ausführung wird bei der Montage von den 2 vertikalen Rohren, welchen zwischen Auspuff und Kühlturbinengehäuse läuft, verwendet. Die 26-38mm Ausführung verwendet man bei der Montage des flexiblen Vorheizungsschlauchs vom Wärmeaustauscher zum Luftfiltergehäuse sowie diese beim T1, -07/'70 zurückzufinden sind. Selbstverständlich können beide Klammer ebenfalls bei anderen Anwendungen von Nutzen sein. Die aufgegebene Ziffer sind die Minimum- und Maximaldiameter in mm wofür die Klammer verwendet werden können. Ab heute sind sie das Stück aus Vorrat lieferbar.

NEUE PRODUKTE

- #9430 Buch: VW Transporter the first 60 years
- #9431 Buch: VW Transporter
- #9336 HAYNES Manual, T3, '82-'90
- #9428 Buch: VW Beetle

Diese neuen Bücher aus in unserem Assortiment werden Sie sicher entzücken. Von der ganzen Geschichte des Transporters bis zur Anleitung des T3 Transporters und auch ein Buch über Käfer. Sie sind alle in Englisch. Schon einige haben wir ja im Vorrat und sie werden das Stück verkauft.

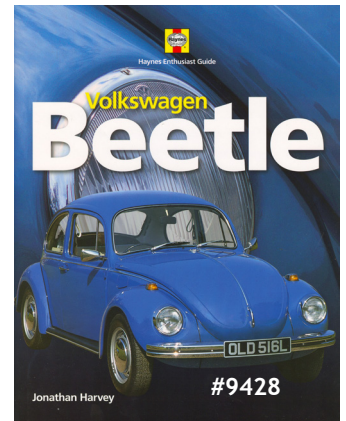
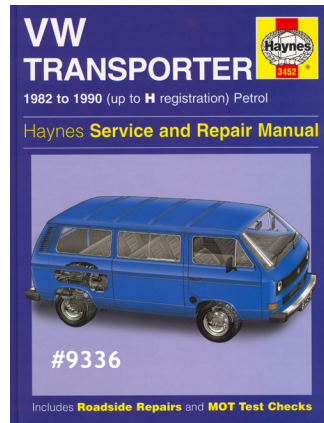
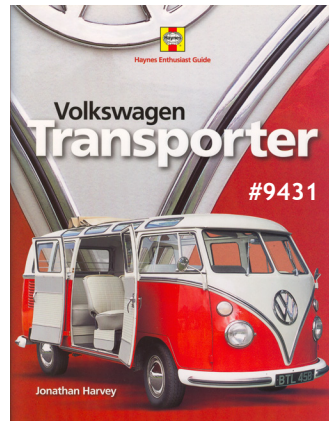

NEU T3

- #1475-010 Lager für Querlenker hinter, T3, 05/'79-08/'92
- #1359-600 Radlagersatz vorn, T3, 08/'83-08/'92 (ab Ch. 24-E-023828 - Ende)

BBT WIRBT

WORLDWIDE DEALER NETWORK. CONTACT US!

TOP QUALITY

Westy Top Tents

Be prepared for the summer!

PARTS ARE EASY 4 US

WWW.BBT4VW.COM

© BBT nv * Nijverheidsstraat 4 * 2960 * Sint-Job-in-'t-Goor * België
 T +32 3 633 22 22 * F +32 3 633 09 50 * E info@bbt4vw.com