

BBT NOUVELLES

Your aircooled VW supplier

PRÉFACE

Cher lecteur,

Quand j'écris ces mots je sens de nouveau ces fourmillements, les fourmillements du Nouvel An qui reviennent toujours chaque année pour évaluer tout ce qui est passé et pour essayer de calculer et conduire dans de bonnes pistes tout ce qui va venir. En termes d'affaires on parle de pré – et après calculs, qu'est ce qui faisant 2002 si spécial pour qu'on s'y arrête un instant et que donnera 2003 pour nous ? D'abord cela fait exactement un an que la monnaie unitaire de l'Euro a été introduite pour nos Européens.

Comment envisageons-nous cette évaluation une année plus tard ... Etant Belge nous avions évidemment en une seule fois 40 fois moins d'argent, après l'Italie et l'Espagne le plus grand 'saut', mais

même en Allemagne et les Pays Bas c'était toujours plus que la moitié ! Le comportement d'achat du consommateur a bien changé, beaucoup de gens ont vraiment de problèmes quant à la budgétisation, beaucoup de ventes plus petites (p.e. foire d'échange) essaient de le compenser en augmentant leurs prix... après une évaluation profonde chez BBT nous pouvons dire à bon droit qu'il y a chez nous plus de baisses de prix que d'augmentations, donc nous sommes sur la bonne voie et nous essayons de garder le marché de VW en équilibre. On peut évidemment toujours tout approcher d'une manière négative, mais l'Euro a quand même terriblement beaucoup d'avantages, tous nos chauffeurs partent sur leurs tours européens de livraison en emportant qu'une seule monnaie ! Toutes les listes de prix

sont examinées dans tous les pays dans la-même monnaie et tout le monde sait, quoi qu'il soit la nationalité, quelle valeur correspond avec le prix. Tandis que j'écris ceci tout devient encore plus beau, parce que la valeur du dollar est presque la-même que l'Euro, ce qui facilite encore les choses et nous pose bien sûr la question comment le monde peut vraiment être si simple, si on me demande nous sommes bien à simplifier beaucoup de chose en Europe pour beaucoup de monde, 10 états membre en plus et encore quelques pays candidats... selon les politiques une étape 'historique' dans l'histoire de l'Europe. Si on fait en coup d'œil en arrière ça pourrait être en effet dans un temps très éloigné que l'Europe a été aussi grand. Il y avait évidemment de très grands empires comme celui du l'empereur Charles V ou celui des Romains, avec cette différence que ces empires étaient fondés par quelques souverains qui conquéraient leur territoire en faisant de la guerre, tandis que maintenant précisément le contraire se passe, avec de la participation et le dialogue, alors les mots 'étape historique' sont certainement applicable même exprimé un peu trop faible ! Parce qu'ici on peut également voir les choses de deux côtés, d'une part en négatif, on connaît tous

le 'debtalk', mais que sont les avantages alors ? Que nous avons un marché de consommateurs d'environ 550 millions de gens, il y aurait pu être dans notre Union des régions de travail, des régions de distribution, des régions d'agriculture, des régions Hi Tech, mais aussi des régions de loisirs, plus de place pour l'héritage culturel, loisirs & les voyages faciles et rapides, différentes cultures que enrichissent nos propres cultures, mais pour certains gens il y aura aussi les droits de l'homme, la participation, l'honnêteté, la sincérité... Pour tout l'Union cela va provoquer une terrible nouveau défi, ce qui n'a jamais été présenté antérieurement, mais où nous sommes comme Européens assez fort, certainement les dernières 50 années parce que nous ne l'avons jamais eu aussi bien dans toute l'histoire, et si on y pense que les coccinelles et les bus VW ont aider à achever cette 'super' progression des dernières 50 années, alors nous sommes très fiers que nous participons à tenir tête des ces figures de proue de l'industrie VW...

Vous souhaitant une année 2003 éclatante, dans la meilleur santé, plein de bon courage, avec de la franchise, de la tolérance et une large vision, pour voir quand même en peu plus loin que les petits 'bambins' négatifs, vers la chose qui s'appelle 'le positif' ! Bob



Dans ce numéro

Préface	p 1
Davantage de tours Européens	p 2
Nouveaux produits dernière minute	p 2
Retours update	p 2
Nouvelles du magasin des machines	p 2
Garantie spéciale informations pour dynamos	p 4
More website	p 4
Update du personnel de BBT!	p 5
Le nouveau dépôt de véhicules sera mis en service...	p 5
Nouveaux produits	p 6
Weber update	p 9
Plus livrable	p 9
Changements dans liste de prix	p 9

DAVANTAGE DE TOURS EUROPÉENS

Depuis le 1 janvier 2003 il y aura encore plus de tours de livraisons en Europe avec le transport propre de BBT, plus fréquemment vers l'Italie et l'Autriche, de plus grandes régions en Allemagne, plus souvent en France, ces régions seront

plus et meilleur approvisionnées. Feedback, demandes et suggestions sont toujours bienvenues chez Gunter ou Bob, grâce à vos réactions nous pouvons améliorer les choses.

NOUVEAUX PRODUITS DERNIÈRE MINUTE!

BBT est en effet fier qu'ils sont devenus le distributeur européen exclusif des 5 trous kit disque de AC Industries, ces disques coulés en une pièce sont de qualité supérieure en fonte pour un prix net. Nous prévoyons que les

premiers kits en février et nous vous renseignerons lors des prochaines Nouvelles des spécifications complètes. Cependant nous ne pouvons pas vous priver de quelques photos!

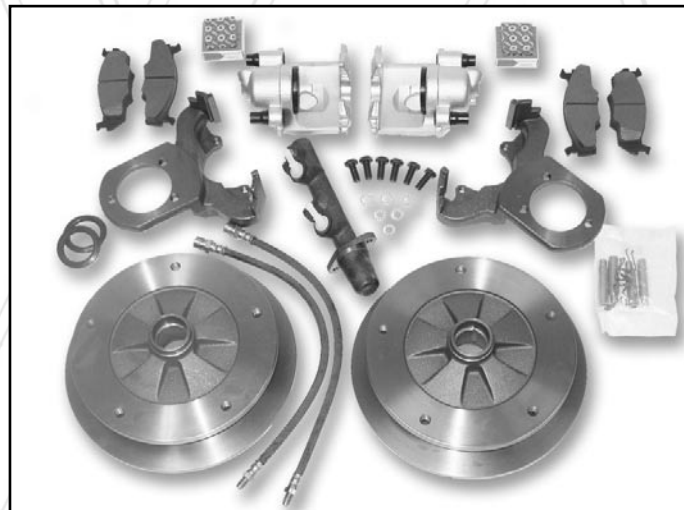
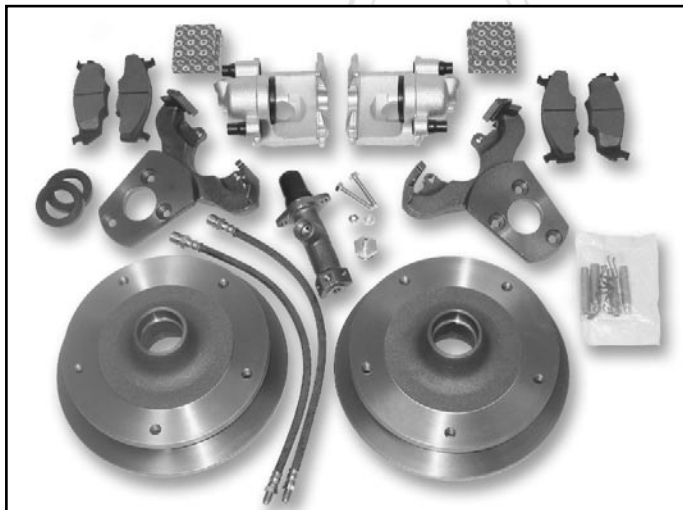

RETOURS UPDATE!

Après l'introduction de bons de retour avec les numéros de retour l'année passée et un 'update' il y a quelques mois, BBT appliquera strictement sa politique de retours depuis le 1 janvier. L'avantage pour le client sera que les retours seront traités rapidement et seront plus faciles à tracer,

sans numéro il y en avait des affaires qui s'embrouillaient. Pour la procédure correcte, suggestions et/ou informations vous pouvez toujours se renseigner auprès de Gunter ou Frank. N'avez-vous pas de bons de retour ? Vous pouvez toujours en demander chez Ann...

Scénario des retours

Comment peuvent les retours être demandés?

Le client nous envoie par télécopieur le bon de retour par code de produit (attention pour les quantités)

BBT vous donne son accord + le numéro de retour et le renvoie par télécopieur

Attention: le bon de retour doit toujours être rempli complètement, ainsi que le numéro de la facture et la date d'achat. Le plus important est cependant la raison du retour définie clairement!

Lors de son tour le chauffeur reçoit chaque fois les copies des retours des clients en il ne peut accepter des retours pour lesquelles il a des copies avec lui. Les numéros de retour sont également indiqués sur la feuille du tour. Le chauffeur veille à ce que les retours reçus sont pourvus du numéro de retour chez chaque client.

Des travaux n'ont pas besoin de numéro de retour, les moteurs d'échange par contre bien.

Les retours ont besoin d'une raison valable pour pouvoir être retournés, le mot 'cassé' ne suffit pas, on doit toujours décrire le problème. P.e. chez les dynamos doit être indiquées si elles étaient cassées depuis le début ou plus tard et les résultats du test de Bosch doivent toujours revenir avec la dynamo. Le client doit également démontrer que dans ce cas spécifique le régulateur a été remplacé en même temps.

NOUVELLES DU MAGASIN DES MACHINES

A notre grand regret nous devons vous annoncer beaucoup d'augmentations de prix des moteurs et travail, étant donné que notre partenaire M.R.B.T. l'a décidé ainsi.

Veillez donc vérifier la liste de prix avant de commander. Tous les moteurs commandés et travail avant le 31 décembre 2002 seront exécutés aux anciens prix.

Liste de prix MRBT

Usinages	Pris de gros MRBT	Prix consommateur final MRBT
CARTER		
Type 1 Alésage en ligne du carter, égalisation, nettoyage d'avance, nettoyage et autre inclus	65.00 (55.00 / 10)	75.00
Type 4 Alésage en ligne du carter, égalisation, nettoyage d'avance, nettoyage et autre inclus	75.00 (65.00 / 10)	85.00
Butée	12.50	15.00
Nettoyage d'avance extra, nettoyage après extra	15.00	20.00
Agrandir les trous cylindres, égaliser inclus	49.50	59.50
Seulement égaliser (sur demande)	22.50	27.50
Egalisation du carter, ligne de l'arbre à cames (excl.ligne du carter)	95.00	105.00
Aléser ligne de l'arbre à cames	65.00	75.00
placer pion d'appui	2.50	5.00
mesurer carter (type 1 ainsi que type 4)	14.50	19.50
enlever les goujons	10.00	12.50
retravailler pour course longue	200.00	250.00
adapter carter pour bourage moteur	27.50	32.50
bourage moteur pour ceci	7.50	10.00
tourner la poulie + placer la rondelle	30.00	35.00
full flow (BBT fourni #1860 le pièce de connection pour ceci)	20.00	25.00
VILEBREQUIN		
Rectifier vilebrequin T1 + polir	75.00 (65.00 / 10)	87.50
Rectifier vilebrequin T4 + polir	85.00	99.00
polir	15.00	19.50
équilibrer vilebrequin et volant moteur	75.00	85.00
équilibrer set du vilebrequin (avec mécanisme guide , sans bielles)	125.00	150.00
forer les dans le vilebrequin	14.50	19.50
nettoyage d'avance	7.50	10.00
BIELLES		
Rectification type 1 excl. rondelles (BBT les fournies)	60.00	69.50
Rectification type 4 excl. rondelles (BBT les fournies)	75.00	85.00
course longue (soulever le capot)	40.00	50.00
course longue (soulever le capot)+ déplacer boulons(plus en avant)	159.50	175.00
équilibrer + mettre au poids	40.00	50.00
nettoyage d'avance par set	7.50	10.00
POUSSOIRS		
Rectifier jeu de poussoirs type 1	12.50	15.00
Rectifier jeu de poussoirs type 4	20.00	25.00
nettoyage d'avance par set	1.00	1.50
VOLANT MOTEUR		
Rectifier volant moteur + polir	20.00	25.00
forer les pions d'appui dans le volant moteur	15.00	20.00
nettoyage d'avance	3.00	4.00
CULASSES		
Agrandir les trous de culasses paire (égaliser inclus)	49.50	59.50
Seulement égaliser culasses paire	39.50	49.50
Egaliser lames de refroidissement par paire	17.50	22.50
calculer rapport volumétrique	10.00	12.50
creuser plus d' 1,5 mm la pair	49.50	59.50
remplir par pièce(avec soupapes, ressorts, cuvettes et clavette de soupape)	3.00	5.00
nettoyage d'avance par paire	10.00	12.50
TRAVAUX SEPARES		
montage bloc d'échange travaux nécessaires inclus(sans pièces)	599.00	650.00
Travail d'agrandissement extra du carter et culasses	90.00	100.00

extra avec des culasses d'occasion(BBT fournit seulement les soupapes)	125.00	145.00
volant moteur BBT (p.e. # 1570 & # 1571)	NVT	NVT
non alésage en ligne (d'un vieux carter)	NVT	NVT
non alésage en ligne (d'un nouveau carter)	NVT	NVT
PRIX D'ÉCHANGE		
frais de recyclage pour moteur avec de l'huile(non vidangé par client)	15.00	20.00
Valeur bloc d'échange petits canaux et 1200cc(voleur moteur exclus)	100.00	125.00
Valeur bloc d'échange grands canaux (voleur moteur exclus)	125.00	150.00
volant moteur 200mm/215mm	35.00	35.00
volant moteur 180mm	0.00	0.00
échange bloc d'échange si on emploie un nouveau carter	NVT	NVT
LISTE DES PIÈCES		
Carter petits canaux	75.00	100.00
Carter grands canaux	100.00	125.00
Vilebrequin petits canaux 1200cc	20.00	30.00
Vilebrequin petits canaux 13/1600cc	35.00	50.00
Vilebrequin grands canaux 13/1600cc	35.00	50.00
Bielles par pièce	10.00	12.50
Poussoirs par pièce	1.00	1.25
Culbuteur par pièce	7.50	10.00
tige du culbuteur par pièce	1.00	1.25
culasses (seulement quand elles manquent) par pièce	12.50	12.50
DIVERS		
Rectifier fusées	95.00	99.00
construire le moteur	300.00	350.00
transformer les carburateurs (soupape du gaz de 36 IDF)	40.00	50.00
heure de travail	37.50	37.50
heure de machine	55.00	55.00
nettoyage par heure	60.00	60.00
soulever volant moteur sur demande	45.00	50.00
transporter bord d'engrenagedu volant du propre volant moteur	60.00	70.00
bagues pour poussoirs dans le carter type 1	200.00	225.00
égaliser couvre pompe à l'huile	8.00	10.00

GARANTIE SPÉCIALE INFORMATIONS POUR DYNAMOS

Après plusieurs conflits et discussions avec des clients et des fournisseurs, nous ne pourrons plus dans l'avenir vous donner des garanties sur les dynamos qui sont cassées et où on ne peut pas démontrer que l'ajusteur a été remplacé en même temps. En pratique cela revient que nous demandons une preuve de test de Bosch et/ou une preuve de l'achat (ou copie) de l'ajusteur... pour le commerce de gros s'applique également la facture pour le consommateur final ... même s'il vient d'un autre fournisseur ou magasin. La raison de cette procédure est que nous testons toutes les dynamos lors de l'achat

sur un appareillage original de Bosch suivant des données de l'usine, ceci est supplémentaire aux tests de l'usine, afin que nous sommes certains qu'elles fonctionnent bien lors de la remise. Selon notre centre de test de Bosch beaucoup de dynamos se cassent parce que le régulateur fonctionne mal. Lors de demande de garantie la carte de test de Bosch qui se trouve dans la boîte est à renvoyer à BBT. Malheureusement nous ne pouvons pas accepter des exceptions sur cette règle, parce que notre fournisseur ainsi que notre centre de test ne donnent plus de garantie dans le cas si ce n'est pas de leur faute.

MORE WEBSITE

Les mois passés on a bien travaillé au database afin de mettre notre fameux catalogue de BBT on line. Avant de commencer nous avons choisi clairement le côté de nos distributeurs et notre catalogue n'est online qu'à base informative. Un vrai E-commerce ou un shop online avec des charrettes ne sera pas à voir, mais bien le catalogue

comme vous le connaissez et qu'on peut vite demander par section ou par produit, l'avantage est évidemment que nous pouvons réagir très vite sur les erreurs et manquements etc. et que le Cyber Info catalogue sera toujours 'up to date'...

UPDATE DU PERSONNEL DE BBT!

L'année passée il y a plus de 7 nouveaux collègues qui rejoignent l'équipe de BBT, certains remplaçaient de vieux collègues qui nous avaient quitté, d'autres venaient

supplémentaires. Nous avons le plaisir de vous donner ci-après le sommaire de notre équipe de sorte que vous pouvez retrouver les gens sur leur places exacts.

Direction général	Bob	Bob@bbt4vw.com
Département de vente		
Sales manager	Gunter	Gunter@bbt4vw.com
Sales assistant commerce de gros	Frank	Frank@bbt4vw.com
Sales assistant détail	Filip	Filip@bbt4vw.com
Chauffeurs et magasin	Dave, Nico, Carlo, Gonzo et Marcel	
Département d'achat		
Purchasemanager	Alain	Alain@bbt4vw.com
Marchandise qui entre	Luc	Luc@bbt4vw.com
Assistant marchandise	Jason	
Comptabilité		
Senior accountant	Arlette	Arlette@bbt4vw.com
Accountant assistant	Ingrid	Ingrid@bbt4vw.com
Accountant assistant	Ann	Ann@bbt4vw.com
Département IT & graphique		
Webmaster et dessinateur graphique général	Ruben	Ruben@bbt4vw.com
Atelier		
Body	Edwin	
Mécanique	Sven	

LE NOUVEAU DÉPÔT DE VÉHICULES SERA MIS EN SERVICE OFFICIELLEMENT!

L'année passée il n'y a pas mal changé quant à la vente de voitures, d'abord la présentation des voitures sur notre website a été étendue sérieusement et puis un nouveau dépôt a été bâti pour héberger toutes les beautés qui sont en vente dans notre 'cybershowroom'. Le nouveau dépôt se situe à côté du bâtiment principal et fait que

c'est plus facile de montrer la voiture de leurs rêves aux gens intéressés. Pour l'instant ce dépôt n'est seulement accessible sur rendez-vous, mais quelques jours de visite libres sont en vue et seront annoncés sur notre website et dans le magasin. Pour vous donner une idée nous publions ci-après déjà quelques photos...



NOUVEAUX PRODUITS

0235 Marche pied pour type 2-67

Cette marche pied est un très bel accessoire pour votre bus jusqu'à 1967. Elle est montée dans les supports du cric au côté du bus où se trouvent les portes. Il existe d'une marche en inoxydable et les pièces de montage sont fabriquées en aluminium! Vendue par pièce.
Stock prévu fin janvier.

0236 Marche pied bus EMPI (une paire)

Ces marches pied sont de nouveau fabriquées par EMPI. Elles sont montées dans le pare-chocs au flanc du type 2-67. Vendues par paire.
Déjà en stock.



0319-5 Attache pour moulures KG

Ces attaches sont pour les moulures KG # BBT 0318-55, 0318-56, 0318-57 et 0318-58. Elles sont fabriquées par le-même fabricant et donc de qualité allemande. Vendues par pièce.
Déjà en stock.



0354-1 Lèche vitre + noir – gauche 1965 -

0355-1 Lèche vitre + noir – droite 1965 -

Ces moulures vitre sont les-mêmes que ceux en chrome, mais celles-ci ont une moulures peintes en noir. La qualité est la-même!! Vendu par pièce.
Déjà en stock.

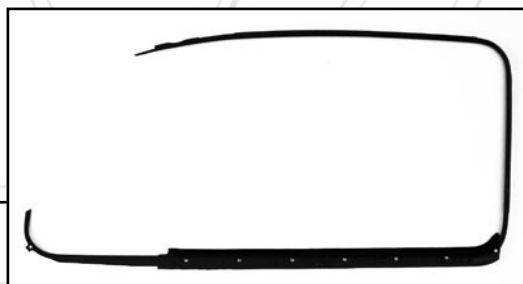

0424-5 Poignée capot avant type 1 jusqu'à 1967

Ces poignées sont utilisées pour les Coccinelles jusqu'à 1967. Elles sont fabriquées et polies en Allemagne de moules originales de Volkswagen. Vendues par pièce.
Déjà quelques en stock, le reste du stock est prévu début janvier 2003.

0492-18 Caoutchouc goulot tanc à essence type 1 / 1972

Ce caoutchouc est souvent durci et/ou usé par l'essence. Il est monté entre la carrosserie et le tube à remplir du tanc à essence. Original! Vendu par pièce.
Déjà quelques en stock



0524-01 Poignée intérieure type 1 de 1955 jusqu'à 1967

Ces poignées sont utilisées pour les Coccinelles de 1955 jusqu'à 1967. Elles sont fabriquées et chromées en Allemagne suivant les moules originales de Volkswagen. Vendues par pièce.
Déjà quelques en stock, le reste du stock est prévu début janvier 2003.

- # 0573-01 Ceinture de sécurité automatique – grise (1)
- # 0573-02 Ceinture de sécurité automatique – bleue (1)
- # 0573-03 Ceinture de sécurité automatique – verte (1)
- # 0573-04 Ceinture de sécurité automatique – beige (1)
- # 0573-05 Ceinture de sécurité automatique – rouge (1)

Ces ceintures sécurité automatiques ont l'homologation de sécurité européenne. Elles sont disponibles en plusieurs couleurs comme vous pouvez le constater dans la description. Vendu par pièce. Déjà en stock.



0764-5 Caoutchouc passage aile avant d'un 1303

Ce caoutchouc sert à passer les fils électriques du dehors à l'intérieur sans qu'ils soient endommagés. Il est monté dans l'aile avant d'une coccinelle 1303. Parce que le caoutchouc se trouve à l'extérieur et qu'il a beaucoup à endurer de la pluie et de la boue et il est souvent totalement usé et à remplacer. Ce caoutchouc est fabriqué selon des moules originales et il s'adapte parfaitement. Vendu par pièce (2 par voiture sont nécessaire). Déjà en stock.

1000-20 Kit de montage silencieux pour échappement du type 2 / 1963-

1001-20 Kit collier échappement du type 2 / 1963-

Ces pochettes joints sont de fabrication allemande comme ceux du Type 1. Ce sont surtout les pinces qui sont différentes entre le type 1 et le type 2. Voilà pourquoi nous avons décidé de les prendre en stock afin de compléter notre programme. Vendu par set pour 1 échappement. Déjà en stock.

1000-20



1001-20



1076-3 Joint échappement type 4 moteur 1700cc

1076-4 Joint échappement type 4 moteur 1800cc

Ces bagues en cuivre étaient les joints échappement que les clients demandaient de plus en plus. Elles font part aussi des jeux de joints complets (# 1775 et # 1776). Ces joints sont montés entre l'échangeur de chaleur et la culasse et ils sont à remplacer lors du démontage des échangeurs de chaleur quoiqu'il soit la raison.

Vendus par pièce.

Déjà en stock.



1257-21 Réservoir frein type 2 -1966 (qualité supérieure)

Ce réservoir est comme le BBT # 1257-20, mais celui-ci est de très bonne qualité allemande. On utilise ce réservoir où on doit tourner le réservoir sur le maître cylindre. Il est utilisé original pour le type 2 jusqu'à 1966. Vendu par pièce. Déjà disponible en stock.



- # 1338-1 Tringle direction type 2 68-79
- # 1338-10 Barre direction type 2 68-79 gauche
- # 1338-11 Barre direction type 2 68-79 droite

Ces tringles et barres direction sont pour les bus de 1968 – 1979. Toutes les barres sont de qualité excellente et ont le contrôle TÜV allemand.

Maintenant la gamme des tringles et barres direction des bus est complète. Vendu par pièce. Déjà en stock.

1468 Soufflet trompet. Original / qualité supérieure allemande

Ce soufflet est fabriqué dans la qualité supérieure allemande et est pourvu de tout le nécessaire pour pouvoir le monter. Vendu par pièce. Déjà en stock.



1721-5 Culasse 1600cc double accès – originale VW Mexique

Ces culasses sont toujours utilisées lors de la production de la coccinelle dans l'usine de VW Mexique à Puebla. Par notre expérience ces culasses sont excellentes pour les moteurs de 1600 cc à double admission, mais moins indiquées pour les moteurs à hauts tours étant donné que les soupapes n'y sont prévues. Vendue par pièce. Déjà en stock.

1846-1 O-Ring pour # 1845 – bas

Cet O-ring se trouve en bas du BBT # 1845. Vendu par pièce. Déjà quelques en stock.

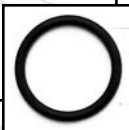

1862 Embout cuivre 45° 3/8'

Cet embout cuivre est le même que le BBT # 1861, seulement cette connection est sous 45° au lieu de 90°. Vendu par pièce. Stock prévu au courant du mois de janvier.

2005-2 Tête delco pour 050

Cette tête delco est pour le distributeur 050 de Bosch. Vendue par pièce. Quelques une sont déjà en stock.



8055 Axe arrêt de porte / type 1 (original)

8056 Clip-axe arrêt de porte / type 1 (original)

Cet axe et clip-axe sont presque toujours perdus ou usés. Quand on ouvre une porte on voit souvent que l'axe et le clip-axe ne s'y trouvent plus. Vous seriez étonné combien de fois ceci est le cas. Donc cet axe et clip-axe peuvent être remplacés par des nouveaux. Vendu par pièce. Déjà en stock.

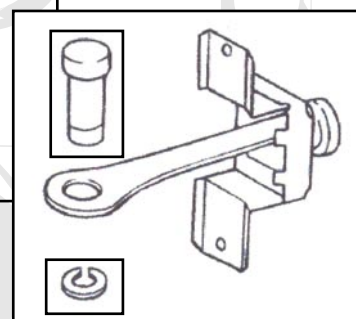

8942 Pare-brise type 2 1968-1979

C'est un pare-brise simple, clair et bombé pour les bus de 1968 jusqu'à 1979. Vendu par pièce. Déjà en stock.



9585 FLAT 4 volant type 2 / 1955-1967 – ivoire**# 9586 FLAT 4 volant type 2 / 1955-1967 – noir**

Ces volants sont copiés exactement des volants originaux par FLAT 4 au Japon. A quelques détails on ne peut pas voir la différence. Ils sont utilisés dans les types 2 de 1955 jusqu'à 1967. Il sont disponible en noir et en ivoire. Vendu par pièce.

Stock prévu au courant du mois de janvier.

9587 FLAT 4 bouton claxon type 2 / 1955-1967 ou type 1 / 1955-1959

Ce bouton claxon est fabriqué par FLAT 4 au Japon et peut être utilisé dans le type 2 de 1955 jusqu'à 1967, il est également approprié pour les coccinelles du type 1 de 1955 jusqu'à 1959. Vendu par pièce.

Stock prévu au courant du mois de janvier.

9519-01 FLAT 4 Capuchon BRM – large

Ce capuchon a une largeur de 5 cm. Il peut servir pour les bus et les vieilles coccinelles. Vendu par pièce.

Déjà quelques en stock.

Nous possédons maintenant un manuel en français des instructions de montage de la BBT # 0171 VW SPEEDSTER KIT. Si vous désiriez ce manuel, veuillez l'indiquer lors de votre commande.

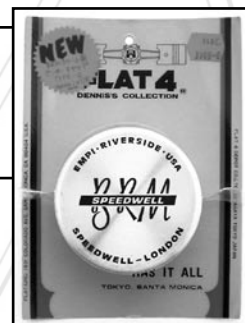
**WEBER UPDATE!**

Récemment de nouvelles vagues nous atteignaient avec des nouvelles et informations sur les WEBER carburateurs des Etats Unis, e.a. la production renouvelée du 48 IDA était très importante et soudainement WEBER devenait le produit numéro UN pour laquelle une guerre de prix éclatait entre les différents commerçants et les négociateurs en gros, même pour ceux qui ne sont presque pas en contact avec le marché et qui sont dans notre point de vue plutôt

convoité de leur marge bénéficiaire qu'un marché stable... ou de coccinelles qui roulent bien.

En tout cas nous faisons de notre mieux, le 48 IDA viendra aussi chez nous en stock (nous prévoyons les premiers vers la fin de janvier si tout va comme prévu) et nous avons placé une remise sur la quantité sur les modèles IDF populaires. Pour de plus amples d'informations vous pouvez toujours contacter Bob ou Gunter.

PLUS LIVRABLE

#0391, #1011, #9405

CHANGEMENTS DANS LISTE DE PRIX

0005	-	0442	-	0705-01	+	0768	-	1200	-	1639	-	2009-13	-	2218	+	HAUSSE +	BAISSE -		
0005-01	-	0474-01	-	0706-02	-	0815	-	1201	-	1640	-	2009-14	-	2218-01	+				
0007	+	0474-02	-	0715	-	0816	-	1202	-	1643	-	2020	-	2220	-				
0008	+	0478	-	0716	-	0821	-	1203	+	1721-01	+	2021	-	2230	-				
0009-01	-	0486-01	-	0717	-	0822	-	1205	-	1721-02	+	2022	-	2240	-	2527	-	5546	+
0012	-	0486-02	-	0718	-	0827	-	1259	+	1721-03	+	2023	-	2300	-	2528	-	5550	+
0012-01	-	0486-03	-	0719	-	0858	-	1259-01	-	1721-04	+	2024	-	2301	-	2529	-	5551	+
0013	-	0486-04	-	0720	-	0859	-	1259-05	-	1770-01	-	2034	-	2304	-	2529-01	-	7030	+
0013-01	-	0488	-	0734	-	0870	-	1259-06	-	1771	-	2035	-	2305	-	2584	+	7031	+
0014-01	-	0508	-	0734-01	-	0870-01	-	1267	-	1798-94	+	2051	-	2310	-	2694	-	7032	-
0015-01	-	0514-70	-	0734-02	-	0877	-	1268	-	1805	-	2052	-	2311	-	2900	-	7033	-
0021-3	-	0514-71	-	0759	-	0877-01	-	1268-01	-	1805-01	-	2113	-	2312	-	2901	-	7034	+
0032	+	0514-72	-	0759-01	-	0878	-	1303	-	1815	-	2115	-	2315	-	2902	-	7037	-
0257	-	0517-50	+	0759-02	-	0878-01	-	1304	-	1816	-	2133	-	2429	-	2903	-	7038	-
0362	+	0519	+	0759-03	-	1002	-	1306	-	1820	-	2180-05	-	2430	-	2904	-	7039	-
0414	-	0550	-	0759-04	-	1004	-	1307	-	1822	-	2182	-	2431	-	2905	-	7040	+
0415	-	0572-01	-	0759-10	+	1032	-	1308	-	1943	-	2190	-	2432	-	5460	+	7041	-
0416	-	0572-05	-	0759-11	-	1033	+	1309	-	1944	-	2191	-	2433	-	5470	+	7061	-
0417	-	0599	-	0759-13	-	1034	-	1329	-	1964	-	2192	-	2434	-	5480	+	7066	-
0418	-	0605	-	0759-14	-	1040	+	1331	+	1965	-	2210	-	2435	-	5490	+	7862	-
0421	-	0611	-	0759-15	-	1090	-	1332	+	1991	+	2210-01	-	2436	-	5500	+	7870	-
0429-01	-	0611-01	-	0759-20	-	1090-05	-	1368	-	2008-01	+	2210-02	-	2437	-	5501	+	8050	-
0430	-	0611-02	-	0759-21	-	1090-09	-	1469	-	2009-01	-	2210-03	-	2438	-	5502	+	9010-01	-
0440-10	-	0614	-	0759-22	+	1100	-	1484	+	2009-11	-	2211	-	2515	-	5540	+	9447	-
0441	-	0644	-	0767	-	1120	+	1485-01	+	2009-12	-	2211-01	-	2519	+	5545	+		