



## VOORWOORD

Nog nooit heb ik de herfst zo graag tegemoet gezien. Eindelijk, na meer dan 18 maanden van inspanningen lijkt een totale ommekeer van onze aankooppolitiek zijn vruchten af te werpen. We zijn nu zover met onze aankoopfirma's in andere werelddelen dat dit echt vruchten begint af te werpen. Grote ronde rijpe vruchten, ik denk dat ik me voel als een fruitimporteur. Samen met Alain, onze aankoopverantwoordelijke, kunnen we voor de meeste nulstocks nu een duidelijke oplossing bieden. Zo zijn er echt vele bestellingen onderweg waar echt stocks in zitten van producten die een tijdlang onbereikbaar voor ons bleken. Schijnbaar was het, zonder vaste voet op de grond in overzeese landen, niet

zo eenvoudig volledige gamma's te importeren. Nu we de knoop hebben doorgemaakt door in al die landen vaste medewerkers aan te stellen en soms zelfs eigen magazijnen te beheren ging de bal echt aan het rollen. Het risico was groot, maar het resultaat is enorm... tussen dit en 2 maanden denk ik onze uitleveringscoëfficiënt met meer dan 10% te laten stijgen zodat we terug over de 95% zitten van ons volledige gamma. De dollar helpt ook wel bij ons aankoopbeleid, en de recente daling van de olieprijs kunnen we natuurlijk, als fabrikant, ook alleen maar toejuichen. Alles scheelt dan toch een beetje bij de productieprijs. Door onze sterke Euro hebben we de prijzen ook

nu weer netjes voor het grootste gedeelte gelijk kunnen houden. Geen grote prijsschommelingen geven een stabielere markt, die zowel voor leverancier, klant als eindverbruiker makkelijker is.

Het is altijd fijn de bode van goed nieuws te mogen zijn!

Tot in onze winter editie

Bob

## IN DIT NUMMER

Voorwoord	p 1
Exclusief	p 1
Helaas...	p 1
Openingsuren BBT tussen Kerst en Nieuw	p 1
Nieuwe producten	p 1-4
Wijzigingen BBT-producten	p 4
Niet langer leverbaar	p 4
Lijst prijswijzigingen	p 4

## EXCLUSIEF

Tijdens onze laatste expedities zijn we ook exclusief verdeler geworden voor Fania kabels voor gans Europa. We werkten al een tijdje samen met deze Braziliaanse kabelproducent en door hun gebrek en slechte ervaringen met rechtstreekse export hebben ze ons gevraagd de Europese distributie van kabels voor Volkswagens op ons te nemen. Speciale aanvragen, of grote aantallen kun je altijd navragen bij Gunter of Alain.

## HELAAS...

Onze grote vriend, werknemer en icoon, Marcel, laat op zijn 85 jarige leeftijd helaas het stuurwiel van "zijn" vrachtwagen over aan een opvolger, dit tengevolge van ziekte. De meeste klanten en leveranciers waar we zelf met onze vrachtwagens komen kenden Marcel als erg toegewijd, trouw en gedreven. Maar een terminale ziekte beslist daar nu anders over. Marcel, wij staan met het gehele BBT team, klanten en leveranciers achter jou, en vechten met je mee! Moest het ooit kunnen, "uw" vrachtwagen blijft de "jouw", en zal als dusdanig altijd voor je klaar staan om het stuurwiel terug over te nemen.

## OPENINGSUREN BBT TUSSEN KERST EN NIEUW

Tussen Kerstmis en Nieuwjaar zal BBT geopend zijn van 10 tot 16 uur.

## NIEUWE PRODUCTEN

### # 0274-5 Gaspedaal T1 '58-'66

Doordat de bewegende onderdelen in onze kevers echt allemaal meer en meer verslijten hebben we nu ook deze gaspedaal in stock genomen. Mettertijd zullen er steeds meer onderdelen van de pedalen in stock komen, vooral als deze zoals origineel zijn. Verkocht per stuk. Reeds stock voorradig.



### # 0617-50 Pijlpinker 6 Volt (repro)

### # 0617-51 Pijlpinker 12Volt (repro)

### # 0617-52 Pijlpinkerglas 6 Volt en 12 Volt (repro)



Deze reproductie pijlpinkers hebben ze in stock genomen omdat de originele moeilijker te verkrijgen zijn, ook omdat we ze nu in 12 Volt kunnen aanbieden zodat de klanten hun gehele wagen ook kunnen uitrusten voor 12Volt. Ze zijn getest door onze diensten en passen zeer goed. In principe zijn deze pijlpinkers voor het model '55-'59 omdat de glaasjes geel zijn maar kunnen voor alle modellen dienen behalve Cabrio. De glaasjes hebben we alvast ook in stock genomen. Verkocht per stuk. Reeds voorraad aanwezig.

### # 0425-25 Veer deurklink, Type 1, -'55 en Type 2, -'60

### # 0425-35 Veer deurklink, Type 1, '56-'59

### # 0425-45 Veer deurklink, Type 2, '61-'64

Deze terugtrekveren kunnen zeer handig zijn om uw oude originele klink te redden. Bij de meeste klanten is het heel belangrijk om hun oude originele klinken terug te gebruiken en bij deze kunnen ze een handje helpen. Verkocht per stuk. Reeds enkele voorradig.



### # 0538-53 Vloermat vooraan, Type 2, '50-'52

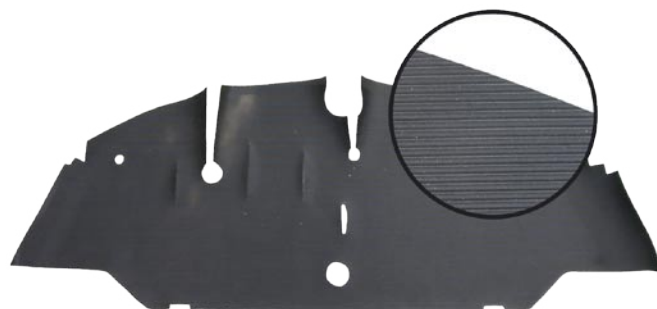

Deze vloer mat is enkel voor Type 2, '50-'52. Er zijn niet zoveel van deze bussen meer in omloop maar het leek ons toch de moeite om deze te maken omdat vooral voor deze bussen moeilijk is om goede rubber onderdelen te vinden en de vloermatten ontbreken of volledig versleten zijn. Verkocht per stuk. Enkele voorradig.



## NIEUWE PRODUCTEN

### # 0716-6 Dop voor raamkader bout, Type 2, -'62 / zwart

Deze dop dient als afwerking op de deur op de raamkader bouten. Tot 1962 waren deze doppen in zwarte rubber en niet transparant zoals de # 0716-5. Dus om de klanten het juiste te kunnen geven hebben we deze nu in ons programma. Verkocht per stuk. Reeds enkele op voorraad.



### # 1336-1 King pin set, Type 2, '68-

Deze set is de centrale pin in de vooras voor bussen vanaf 1968. Verkocht per set voor 1 vooras. Reeds stock voorradig.



### # 1371-55 Klem voor aanslagrubber, Type 2, '68-'79

Deze klem werd door BBT vervaardigd omdat we de aanslagrubbers # 1371-50 en # 1371-51 in stock namen en niemand deze klemmen in stock had. Na enkele tests en opmerkingen werden ze van het juiste materiaal gemaakt en hebben ze de juiste pasvorm. Bij het vervangen van de rubbers is het noodzakelijk om ook de klemmen mee te vervangen omdat deze van veerstaal zijn zullen de oude klemmen nooit goed meer klemmen en aan vervanging toe zijn. Verkocht per stuk. Reeds stock voorradig.



### # 2149-1 Luchtfilterhuis T1, 08/'72- (VW Mexico)



Deze luchtfilterhuizen zijn niet meer leverbaar in Duitsland maar wij hebben ze nu van VW Mexico in ons programma genomen omdat meer en meer vraag kwam achter deze luchtfilterhuizen ook om op onze complete VW Mexico motoren # 5575 te gebruiken. In dit luchtfilterhuis is reeds een filter gemonteerd. Wel opletten, omdat deze van VW Mexico komen is de speciale klep die op de Duitse versie zat niet gemonteerd. Verkocht per stuk. Reeds stock voorradig.

### # 2190 WEBER carburateur kit 40IDF

Deze kit hebben we terug in het leven geroepen omdat de vraag hiernaar groot was. De kit bevat hoogwaardige gas commando, luchtfilters (aluminium) en goede kwaliteit van inlaatspruitstukken en natuurlijk ook 2 x WEBER 40IDF carburatoren. Verkocht per set voor 1 motor. Stock voorradig.



### # 0923-00 Handremkabel T2, 3375mm

Deze handremkabel is voor Type 2 van '60-'63 (ch.614 456 > 1 144 281). Door deze handremkabel aan ons programma toe te voegen kunnen we weer meer mensen helpen. Verkocht per stuk. Reeds stock voorradig.



### # 1369-5 Stuurkolomkoppeling T2, '68-'79 / TQ

Deze stuurkolomkoppeling is voor alle bussen van 1968 tot en met 1979. Ze worden door de originele fabrikant gefabriceerd en daardoor van uitstekende kwaliteit. Verkocht per stuk. Reeds stock voorradig.



### # 1760-1 Stoterstangpijpje 13/1600cc gegalvaniseerd

Deze pijpjes zijn hetzelfde als origineel enkel zijn deze gegalvaniseerd, door de stijgende vraag hebben we deze nu in ons programma. Het grote voordeel van deze pijpjes is dat ze gegalvaniseerd zijn en dus veel beter tegen roest kunnen er langer mooi blijven uitzien. Verkocht per stuk. Reeds voorraad aanwezig.



### # 1998 Stroomverdeler met vacuümdoos

### # 2079-01 Vacuümdoos voor BBT # 1998

(VW 311 905 271)

### # 2089 Condensator voor BBT # 1998



1998



2079-01



2089

Een ontsteking die niet meer fatsoenlijk is af te stellen en regelmatig loopt wijst op een versleten stroomverdeler. Een nieuwe stroomverdeler is dan de beste oplossing. Deze wordt compleet geleverd verdeelkap, contact-punten, condensator en vacuüm vervroegingsdoos.

De aangegeven bouwjaren zijn gebaseerd op onze ervaring met de opbouw van complete motoren en wijken af van de bouwjaren wanneer VW deze heeft gemonteerd (1200cc 8/'67- / 1300/1500 8/'68- / 1600 -1/'80). Stel deze ontsteking af op 7.5° voor BDP met een losse vacuümslang, ongeacht wat erin je VW handleiding staat. Ook de condensator en vacuümdoos voor deze verdeler hebben we nu in stock. Verkocht per stuk. Reeds stock voorradig.





## NIEUWE PRODUCTEN

- # 2470-10 Ruitenwisser as, Type 1, -'57, Links
- # 2470-11 Ruitenwisser as, Type 1, -'57, Rechts
- # 2470-12 Ruitenwisser as, Type 1, '58-'64, Links en '65-'67, Rechts
- # 2470-13 Ruitenwisser as, Type 1, '58-'64, Rechts
- # 2470-14 Ruitenwisser as, Type 1, '65-'67, Links
- # 2470-15 Ruitenwisser as, Type 1, '68-'69, Links
- # 2470-16 Ruitenwisser as, Type 1, '68-'69, Rechts
- # 2470-17 Ruitenwisser as, Type 1, '69-, Links
- # 2470-18 Ruitenwisser as, Type 1, '69-, Rechts
- # 2470-19 Ruitenwisser as, 1303, Links
- # 2470-20 Ruitenwisser as, 1303, Rechts
- # 2471-10 Ruitenwisser as, Type 2, '55-'64
- # 2471-11 Ruitenwisser as, Type 2, 1965
- # 2471-12 Ruitenwisser as, Type 2, '66-'67
- # 2471-20 Safari ruitenwisser as adapter Type 2, -'64
- # 2471-21 Safari ruitenwisser as adapter Type 2, '65-'67

Deze ruitenwisser asjes wilden we reeds lang in ons programma. Omdat dit toch een niet te onderschatten probleem is bij restauraties. Nu dat we heel de reeks kunnen aanbieden hebben we ze in stock genomen, zodat we alle klanten kunnen helpen. De ruitenwisser assen voor Type 2 1968 en later zullen later dit jaar ook in het programma komen. Verkocht per stuk per kant. Reeds enkele van alles in voorraad.

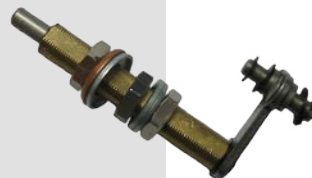

2470-10



2470-11



2470-12



2470-13



2470-14



2470-15



2470-16



2470-17



2470-18



2470-19

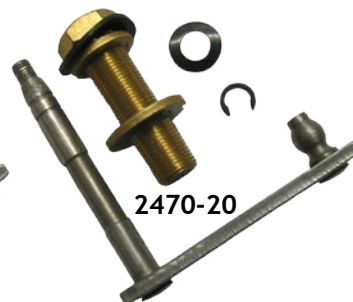

2470-20



2471-10



2471-11

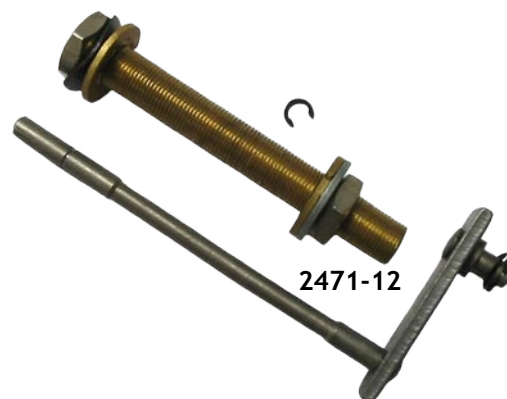

2471-12



2471-20  
2471-21

### # 2705-9 Bevestigingskit voor claxonbeugel T1, '59-'71

Dikwijls is er bij demontage van de claxonbeugel een veertje of rondelletje verloren gegaan, deze kit is daarom zeer handig. Ook als de claxonbeugel niet goed werkt, kan het zijn dat een ringetje versleten is of dergelijke. Verkocht per set voor 1 beugel. Reeds stock voorradig.



### # 2710-002 Sleep- en contactring / stuurwiel T1, '71-

Deze ring zorgt voor een goed contact tussen stuurwiel om de claxon te doen werken, ook zorgt deze ring dat de pinkerschakelaar terug op zijn plaats komt na de bocht te nemen. Dikwijls is het draadje van dit contact los en werkt de claxon niet meer, nu een simpele ring vervangen en werkt terug als niet. Verkocht per stuk. Reeds stock voorradig.





## NIEUWE PRODUCTEN

- # 2707-02 Claxonknop Type 1, 08/'59 - 07/'71, Wolfsburg goudkleurig
- # 2707-03 Claxonknop Type 1, 08/'59 - 07/'71, Klok
- # 2708-01 Claxonknop T2 '55-'67 en T1 '56-'59, zwart
- # 2708-02 Claxonknop T2 '55-'67 en T1 '56-'59, Wolfsburg goudkleurig
- # 2708-03 Claxonknop T2 '55-'67 en T1 '56-'59, Wolfsburg zilverkleurig

Deze claxondoppen zijn allemaal van goede kwaliteit en worden gebruikt op de originele sturen van Volkswagen, na jaren gebruik zijn de meeste van deze doppen versleten of gebarsten. Dus nu kan je deze vervangen door nieuwe. Verkocht per stuk. Reeds stock voorradig.



2707-02



2707-03



2708-01



2708-02



2708-03

## WIJZIGINGEN BBT-PRODUCTEN

### BBT 7527 en BBT 7528

Deze worden voortaan zonder klem geleverd doordat de leverancier deze niet meer kan leveren, hierdoor is ook de prijs kunnen dalen.

### BBT 0603 / BBT 0603-1 en BBT 0517-01 / BBT 0517-02

Op de prijslijst zal je zien dat deze hard gestegen zijn. De reden hiervoor is dat we gekozen hebben om een perfecte kwaliteit in stock te nemen.

### BBT 0487-2

Ook deze prijs is drastisch gestegen. Door de problemen met de vorige leverancier i.v.m. kwaliteit en compleetheid van het product hebben we de beslissing genomen om deze te veranderen naar een constante kwaliteit. Je kan altijd nog de vorige kwaliteit/prijs verkrijgen als speciale bestelling. Hiervoor gelieve contact op te nemen met je persoonlijke contactpersoon.

## NIET LANGER LEVERBAAR

0210	1386
0389	1462
0397-01	1471
0499-495	2110-4
0511	2571
1039	2762
1096-5	3024

## LIJST PRIJSWIJZIGINGEN

### GESTEGEN

0014-1	0370	0538-2	0857-5	1282	1397-1	2000	7076
0103	0408	0536	0934	1283	1405	2160	7077
0167	0431	0550	1000	1284	1417-5	2165	7150
0200-2	0437	0603	1012	1285	1445	2460	7437
0202-2	0487-2	0603-1	1203	1307	1469	2670	7438
0204-2	0492-3	0618	1203-1	1335	1489	2699-01	8060
0354	0508	0641	1213	1346	1600	2699-02	8061
0354-1	0514-50	0815	1248-1	1396	1660	2699-03	8070
0355	0517-01	0816	1249-1	1396-5	1779	2699-50	8071
0355-1	0517-02	0826	1275	1397	1953	3247	8072
0358							

### GEDAALD

0155	0640-6	0889-30A	0889-42	1334	1338-11	1758	7527
0190-1	0829-5	0889-30B	0889-43	1338-1	1454-1	1895	7528
0191-1	0830-5	0889-40	0889-45	1338-10	1696	1934-5	9433
0640-5	0876-6	0889-41	0889-46				